

7. RECONSTRUCTIE EN BEOORDELING VAN KLEINE HIPPIAS

7.1 Inleiding

Dit hoofdstuk is ingedeeld zoals hoofdstuk zes:

- 7.1 Inleiding
- 7.2 Reconstructie van Kleine Hippias
 - 7.2.1 Chronologische bespreking
 - 7.2.2 Samenvattende reconstructie van Kleine Hippias
 - 7.2.3 Reconstructie en de vraag-antwoordmethode
- 7.3 Beoordeling van Kleine Hippias
 - 7.3.1 De Kleine Hippias getoetst aan de regels voor redelijke discussies
 - 7.3.2 Beoordeling en de vraag-antwoordmethode

Ook Kleine Hippias is opgenomen als bijlage achterin de scriptie. Er is ook een losse bijlage met de lijst van concessies zoals wij die geformuleerd hebben.

De werkwijze is min of meer gelijk aan het vorige hoofdstuk. Enige verschillen zullen optreden doordat de dialogen zèlf verschillen. Sommige aspecten van de analyse en beoordeling uit hoofdstuk 6 zullen hier minder uitgebreid besproken worden om al te veel herhaling te voorkomen.

De Kleine Hippias is één van de vroege dialogen van Plato. Wanneer deze dialoog precies geschreven is weet men niet. De dialoog heet Kleine Hippias, niet alleen omdat de dialoog klein is van lengte, maar ook omdat Hippias in deze dialoog door Socrates regelmatig bespot wordt en zijn opschepperij wordt doorgeprikt. (Er bestaat ook een Grote Hippias, waarin Hippias probeert het schone te definiëren).

Over Kleine Hippias is niet erg veel geschreven. De dialoog is wellicht voor filosofen niet erg interessant. Voor ons is deze dialoog dat wèl, omdat het een goed voorbeeld is van een dialoog waarin vrijwel alleen door middel van de vraag-antwoordmethode wordt geargumenteed.

Hippias was een vrij beroemde sofist die zich erop beroemde op elke vraag een goed antwoord te kunnen geven. Hij is van het type opschepperige allesweter waar Socrates en ook Plato tegen van leer trokken. In deze dialoog wordt Hippias enkele malen flink belachelijk gemaakt als hij de zeer overdreven vleierij van Socrates serieus neemt en ook nog beweert dat hij zo geweldig geleerd is. Bescheidenheid sierde in die tijd de mens.¹

¹ Ook in het inleidend gesprek tussen Socrates en Hippias in Grote Hippias scheidt Hippias erg op over zijn eigen onmetelijke kundigheid.

7.2. Reconstructie van Kleine Hippias

7.2.1 Chronologische bespreking

"PROLOG" EN "HOMERUS OVER ACHILLES EN ODYSSEUS"

De dialoog begint direct met een vervlechting van een openings- en confrontatiefase. Er is niet direct één hoofdgescil aan te wijzen. De confrontatiefase is uitgebreider dan in een ideale discussie waar één standpunt ten aanzien van een stelling wordt geponeerd en in twijfel wordt getrokken. Hier worden meer stellingen een geschilpunt. De geschilpunten hangen onderling samen. De belangrijkste stelling waarover gediscussieerd wordt, moet stapsgewijs worden gevonden. De eerste vraag waarop Hippias een antwoord geeft, is:

- S2: Ik hoorde nl. uw vader Apemantus steeds weer beweren dat de Ilias van Homerus de Odyssea in schoonheid overtreft, en wel in dezelfde mate als Achilles in goedheid boven Odysseus staat. [...] Daarover wilde ik dan graag Hippias ondervragen, met zijn goedvinden: wat denkt hij van beide helden? Wie van hen acht hij de beste?

Deze vraag herhaalt Socrates na een intermezzo nog tweemaal in beurt S7. Er volgt echter geen direct antwoord op de vraag wie de beste van de twee helden is. Over een mogelijk antwoord op deze vraag kunnen we dus nog geen expliciet ontstaan geschil noteren. Hippias antwoordt:

- H8: Wel ja, mijn bewering is deze: dat Homerus in zijn gedicht Achilles heeft voorgesteld als de dapperste held onder allen die naar Troje gingen, Nestor als de wijste, en Odysseus als de meest geslepen.

Uitgaande van de heersende normen zouden we misschien kunnen stellen dat Hippias impliciet wel antwoord geeft op vraag 1; hij bedoelt dat Achilles beter is dan Odysseus.² Maar letterlijk zegt Hippias enkel dat Achilles en Odysseus verschillend zijn, omdat ze verschillende eigenschappen hebben. Hierop gaat Socrates door.

² Dit wordt later bevestigd: H100

Want nu wil ik u, met uw verlof, in een grondig betoog en aan de hand van talrijke getuigenissen aantonen, dat Homerus Achilles heeft voorgesteld als iemand die beter is dan Odysseus en als een niet bedriegelijke, Odysseus daarentegen als de listenbrouwer, als de grote bedrieger en als de mindere van Achilles.

- S11: Kijk: toen ge zegde dat Homerus van Achilles de dapperste heeft willen maken, meende ik uw woorden te begrijpen; (ook nog toen ge Nestor voorstelde als de wijste).³ Maar dan hebt ge gezegd dat de dichter Odysseus als de meest geslepen heeft willen uitbeelden. En dan moet ik, om u de waarheid te zeggen, bekennen dat ik absoluut niet begrijp wat ge bedoelt.

Socrates uit twijfel ten aanzien van het standpunt van Hippias (H8). Socrates is echter nog uitgesprokener:

"Zeg me eens - wie weet of ik het zo niet begrijp- wordt Achilles door Homerus niet voorgesteld als een listenbrouwer?"

Hij formuleert zelfs een tegenovergestelde opinie. Of deze opinie echt de zijne is valt niet eenduidig vast te stellen. Hij heeft het immers als vraag voorgelegd aan zijn opponent.⁴ Hippias wordt door deze stelling geprikkeld om argumenten te geven tegen deze stelling, en vóór zijn eigen stelling. Er ontstaat hier dus een enkelvoudig, niet-gemengd geschil met als propositie:

- H8: Homerus heeft Achilles voorgesteld als de dapperste (oprechte)⁵, en Odysseus als de meest geslepen (bedrieglijke).

Hippias : +/p
Socrates: ?/(+/p).

Het blijkt echter een schijn geschil te zijn. Het argument dat Hippias in H12 geeft voor zijn stelling gebruikt Socrates om te verduidelijken dat 'geslepen' bedrieglijk betekent, en om te tonen dat bedrieglijk en oprecht volgens Hippias lijnrecht tegenover elkaar staan:

- S13: Nu is er kans dat ik eindelijk begrijp wat ge bedoelt. Met geslepen bedoelt ge blijkbaar bedrieglijk.

Hippias stemt met deze parafrase in. Socrates trekt dan de conclusie:

- S15: Dan moet Homerus de oprechte blijkbaar hebben beschouwd als één man, en de bedrieglijk als een andere, en niet als één en dezelfde.
- H16: Hoe kan dat ook anders, Socrates?
- S17: Wat! Zijt ook gij daarvan overtuigd?
- H18: Heilig overtuigd! 't Zou ook wel vreselijk zijn als ik dat niet was!

³ Wij plaatsen steeds tussen haakjes wat voor de discussie eigenlijk irrelevant is. In dit geval vroeg Socrates naar een opinie over Achilles en Odysseus. Hoe Hippias denkt dat Homerus over Nestor denkt is dus irrelevant.

⁴ Op grond van een latere uitspraak (beurt 101) kunnen we zien dat dit tegengestelde standpunt ook niet het standpunt van Socrates is.

⁵ Tussen haakjes staan de termen die uiteindelijk van belang worden.

Wij citeren deze beurten om nog eens op een rij te hebben hoe de confrontatiefase plaatsvindt. Dit is een expliciete confrontatie. Dat Socrates het niet met Hippias eens is, blijkt ondubbelzinnig uit zijn uitlatingen. Of Socrates ook een tegengesteld standpunt inneemt, is niet ondubbelzinnig af te leiden uit zijn woorden. We beschouwen het geschil daarom voorlopig als niet-gemengd. Het geschilpunt is:

- H16: De oprechte man is niet dezelfde als de bedrieger.⁶

Hippias: +/p
Socrates: ?/(+/p)

Over dit geschilpunt zal in de komende beurten gediscussieerd worden. De openingsfase, voor zover die aanwezig is, volgt hier direct op. Er worden afspraken gemaakt:

- S19: Laten we Homerus verder buiten de kwestie. Het is immers onmogelijk hem te vragen wat hij dacht bij het neerschrijven van die verzen. Nu gij het echter voor zijn zaak blijkt op te nemen en gij het eens zijt met wat ge beweert Homerus' bedoeling te zijn, antwoordt gij nu voor Homerus en meteen voor uzelf.

H20: Dat zal gebeuren. Vraag me al wat ge wilt, maar kort!

Met deze afspraken verschuift het geschil van een standpunt dat Homerus zou innemen ten aanzien van de stelling naar de mening van Hippias zèlf over de stelling. De bewijslast wordt expliciet verschoven van Homerus naar Hippias.

Voorts wordt geïnformeerd of Hippias bereid is om te discussiëren.

Hippias is bereid op korte vragen van Socrates te antwoorden.

Wij merkten al op dat de confrontatie- en openingsfase door elkaar lopen.

Afspraken over hoe de deelnemers zich zullen gedragen worden ook eerder gemaakt, al voor duidelijk is waar de discussie precies over zal gaan. Zo vraagt Eudicus in beurt 3 aan Hippias of hij bereid is Socrates te antwoorden. Hippias antwoordt dat het hem als sofist die overal zijn kundigheid toont, niet zou passen Socrates' verzoek niet in te willigen.⁷ In beurt 9 vraagt Socrates weer of Hippias antwoorden wil op een vraag, en speelt daarbij de bescheiden man, omdat hij

⁶ Deze stelling wordt in beurt 35/36 nog eens op een andere wijze geformuleerd, zie later.

⁷ Eud. "Het spreekt vanzelf dat Hippias er niets op tegen zal hebben u van antwoord te dienen als gij hem een vraag stelt. Nietwaar, Hippias: ge zult antwoorden als Socrates u iets vraagt? Of wat zult ge doen?"

H4. " 't Zou toch wel vreselijk zijn, Eudicus, als ik me zou onttrekken aan Socrates' ondervraging, ik die, telkens als ik me uit Elis, mijn woonplaats, naar Olympia begeef voor de Helleense feestvergadering bij gelegenheid van de Olympische spelen, ertoe bereid ben, voor ieder die wil, in de tempel een of ander onderwerp te bespreken dat ik met het oog op een voordracht heb klaargemaakt; bereid ook om op de vragen van al wie het verlangt te antwoorden. Hoe zou ik dat thans niet doen?"

Hippias vraagt geduld te hebben met de simpele en domme vragen van hem.⁸ Hippias antwoordt weer dat het hem, als sofist, past hoffelijk en geduldig te antwoorden.

"DE BEDRIEGER"

Na deze afspraak begint de argumentatiefase. Deze begint met het vaststellen van een concessies:

- 21-32 deleren: Het is een verzameling concessies die in 33/34 wordt samengevat.⁹
- 33/34: Bedriegers zijn bekwaame kerels en verstandig en kundig en geleerd in de dingen waarin ze bedriegers zijn.
- S35-H36: Oprechten en bedriegers vormen twee klassen die zelfs radicaal tegenover elkaar staan.
(35/36 is een herhaling, iets uitgesprokener geformuleerd, van het standpunt H18.)
- 37/38 en 39/40 deleren: We vatten deze samen met 41/42 in beurt 41/42. (In deze beurten wordt vrijwel hetzelfde gezegd, voor zover wij het begrijpen. Je zou ook kunnen zeggen dat we twee van de drie vraag-antwoordparen deleren, omdat afgezien van enkele kleine verschuivingen in betekenis die te vaag zijn om te behouden, steeds het zelfde wordt gezegd.¹⁰)

⁸ Is dit om Hippias op z'n gemak te stellen en het belang van het antwoord te relativeren, zodat Hippias niet goed oplet op wat hij zegt?

⁹ 33/34 is samengesteld uit:

21/22: bedriegers zijn bekwaam iets te doen.

23/24: bedriegers zijn dus bekwaam en geslepen

25/26: bedriegers zijn bekwaam en geslepen uit schelmachtigheid en schranderheid.

27/28: (dus) bedriegers zijn verstandig

29/30: (dus) bedriegers weten wat ze doen.

31/32: (dus) bedriegers zijn geleerd en niet dom (in het bedriegen).

¹⁰ Socrates stelt wel vaker in een dialoog enkele vragen die erg op elkaar lijken. De discussie lijkt dan even in zichzelf rond te draaien. Er zijn verschillende motieven voor te vinden: het zou kunnen dat Socrates zelf ook niet precies weet wat hij zegt, of waarom hij het zegt. Hij zoekt dan met de antwoorder wat deze concessie kan betekenen. Het is of hij iets gevonden heeft, maar het eerst eens goed moet bekijken voor hij weet wat het precies is en voor hij het kan gebruiken. Zo'n moment zullen we niet tot de eigenlijke discussie rekenen.

Een andere optie is dat Socrates de concessie erg belangrijk vindt. Hij wil het goed in het geheugen van zijn antwoorder griffen en herhaalt het daarom vaak. Deze strategieën passen bij mondeling taalgebruik. We moeten bedenken dat Plato's dialogen in dat opzicht een dubbelzinnige status hebben. Ze zijn geschreven, maar pretenderen een verslag te zijn van een mondelinge uitwisseling van gedachten. Voor mondeling taalgebruik gelden soms andere regels dan voor schriftelijk taalgebruik, vooral wat compositie betreft. Het geheugen moet op zichzelf vertrouwen en kan niet terugvallen op de geschreven woorden. Deze uitvoerige herhalingen van dezelfde concessie zou van dit gezichtspunt uit gezien niet irrelevant voor het

- 41/42: Bedriegers zijn zij die geleerd zijn en bekwaam in het bedriegen. (=33/34)
- 43/44: Een man die dom en onbekwaam is tot bedriegen kan dan ook wel geen bedrieger zijn.
- 45/46: Bekwaam is hij die telkens wanneer hij het wil dat wat hij doen wil ook doen kan.
- 47/48 deleren: Hippias is kundig in de rekenkunde.
(Deze concessie speelt niet direct een rol in de argumentatie. We zullen hem in argumentatiestructuur deleren. Het is meer een vraag naar het vervuld zijn van een voorbereidende voorwaarde: Socrates ziet als voorwaarde namelijk dat een spreker moeten spreken over dingen waar hij verstand van heeft. Naar deze voorwaarde wordt hier geïnformeerd. We vinden dit een te basale aanname om te kunnen plaatsen in de argumentatiestructuur.)
- 49/50: Hippias zou vlugger dan wie ook het ware antwoord kunnen geven op de vraag wat 3 x 700 is.
(Dat Hippias er vlugger dan anderen in is, is een concessie die niet echt nodig is om Socrates' redenering toch geldig te maken. Het is een extraatje, waar ook de beurten 51-54 aan worden besteed. Het werkt verwarrend dat Socrates expliciet Hippias als de beste afschildert, en niet als gewoon bekwaam; alleen deze term is relevant voor de redenering.)
- 51/52: (50 want) Hippias is in de rekenkunde (het meest) geleerd en bekwaam.
- 53/54 deleren: Hippias is ook het best in de rekenkunde. (Deze concessie is niet echt relevant, het is een herhaling van de voorgaande concessie. Deze uitwijding zou een retorische doel kunnen dienen: Hippias wordt afgeleid van de centrale redenering. Hippias schept op over eigen kunnen (en zal daarvoor door Socrates belachelijk worden gemaakt). Iets van de latere ironie over de alleswetendheid van Hippias klink hierin al door.)
- 55/56: Hippias is het meest bekwaam de waarheid te zeggen inzake de rekenkunde.

werkelijke gesprek zijn geweest. Alleen in de schriftelijke analyse zijn deze uitingen irrelevant. en kunnen we ze samenvatten in een concessie.

Of de motieven van Socrates altijd eerlijk zijn zullen we nooit weten. Aristoteles, Plato's leerling, heeft in elk geval uit deze praktijken een lijstje met adviezen gedestilleerd om als vragensteller de antwoorder zo te verwarren dat je de juiste concessies krijgt om het geschil te winnen. Opzettelijk de tegenstander in verwarring brengen door een veelheid aan vragen en een moeras van vage onderscheidingen te creëren, is niet bepaald bevorderlijk voor het redelijk oplossen van een geschil.

- 57a: Hippias kan ook het beste liegen aangaande rekenkundige problemen.
- 57b: Hippias zou, als hij wilde, steeds kunnen liegen over het antwoord op de vraag hoeveel 3×700 is.
- 57c: Een ander, die nooit heeft leren rekenen zou niet zo goed kunnen liegen als Hippias.
- 57d: De onkundige zou onwillekeurig en door louter toeval, juist wegens zijn onkunde, meermaals de waarheid spreken.

- 59/62 deleren: Ook in de rekenkunde en de getallen kan een bepaald mens bedrieglijk zijn.
(Deze wonderlijk (irrelevante) aanname maakt het geheel weer onoverzichtelijker. Het lijkt een anticipatie op een vergezochte kritiek: men kan in alles liegen, maar niet in de rekenkunde. We zien dit weer als een basisaanname, die we niet in de argumentatiestructuur onderbrengen.)

De volgende concessies zijn eigenlijk herhalingen van eerder gedane concessies. Hier ruimt Socrates een moment of syllogizing¹¹ in om de redenering en de noodzakelijke conclusie nog eens duidelijk te krijgen en Hippias eraan te binden, of hem nog een mogelijkheid te geven bezwaren er tegen in te brengen:

- 63/64a: De bedrieger in de rekenkunde moet bekwaam zijn in het bedriegen. (= $38-41=33$)
- 63/64b: (want) Wie niet bekwaam is om te bedriegen zou nooit bedrieglijk kunnen zijn. (= $43/44$)
- 65/66: Hippias kan het beste liegen aangaande rekenkunde. (=57a algemeen gemaakt)
- 67/68: Hippias is het meest bekwaam om de waarheid te spreken aangaande de rekenkunde. (=55/56)
- 69/70: (dus) Eén en dezelfde persoon is bekwaam in het liegen en tevens in het spreken van waarheid betreffende de rekenkunde. Deze man is de rekenkundige.
- 71/72: De man die kan liegen is daar bekwaam in, en is ook bekwaam in het spreken van de waarheid ten aanzien van de rekenkunde.
- S73a: Eén en dezelfde man spreekt (dus) de waarheid en liegt in die dingen;
- S73b: Het is één persoon die oprecht is en leugenachtig.
(De leugenaar is geen zier beter dan de oprechte¹²)

¹¹ Zie Robinson p. 22.

¹² Deze opmerking loopt vooruit op een volgende afsluitingsfase en is hier nog min of meer irrelevant.

structuur 1

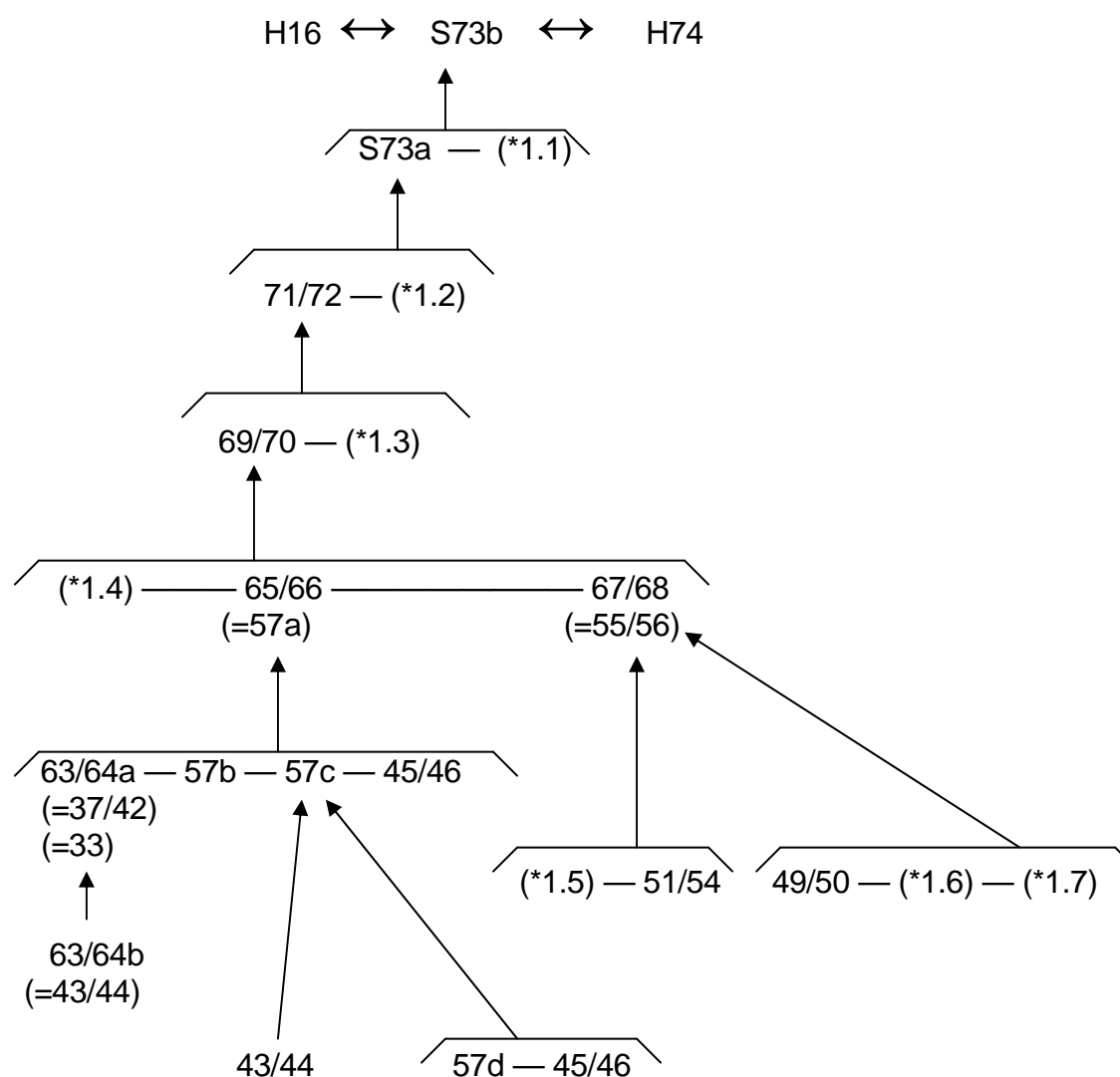

- *1.1: Wat voor rekenkunde geldt, geldt ook voor elke andere kunde.
- *1.2: Wie iets kan doen, doet het ook/ wil 't ook/ is 't ook.
- *1.3: Wie bekwaam is in iets kan dat ook doen.
- *1.4: Wat voor bekwame Hippias geldt, geldt ook voor andere bekwame rekenkundigen.
- *1.5: Wie bekwaam is kan de waarheid zeggen.
- *1.6: 3x700 hoort bij de rekenkunde.
- *1.7: Wie goede antwoorden kan geven is bekwaam.

Er vindt een tussentijdse afsluitingsfase plaats. Socrates' stelling (S73) veralgemeniseert de conclusie van het gebied van de rekenkunde naar alle kundes. Volgens Hippias geldt wat ze besproken hebben enkel nog voor de rekenkunde (H74).

- H74: Blijkbaar niet, althans niet op dat gebied <van de rekenkunde>.

In de afsluitingsfase wordt dus duidelijk dat Hippias wel 71/72 aanvaardt, maar S73 net te ver vindt gaan. Socrates neemt de uitdaging aan ook deze stelling nog te bewijzen. We zien dat de afsluitingsfase ook de confrontatiefase is voor het vervolg van de discussie. De openingsfase begint:

- S75: Wilt ge dan dat we de zaak op een ander gebied beschouwen?
- H76: Als ge wilt.

Het gesprek gaat dan verder, en wel over de meetkunde. De nieuwe substelling die ondersteund wordt, is:

- 83/84: Ook in de meetkunde kan dezelfde persoon liegen en de waarheid spreken.

Er zal dan nog een voorbeeld volgen vóór Socrates en Hippias besluiten dat generalisatie redelijk is, en ze kunnen concluderen dat één en dezelfde persoon altijd liegt en de waarheid spreekt in alle wetenschappen. Socrates hoopt dat Hippias bij de volgende voorbeelden analoog redeneert aan de redenering voor de rekenkunde. De argumentatie wordt dan ook niet voluit gegeven. Enkel wat herinneringen aan de uitgebreide eerste redenering zijn terug te vinden. Wij proberen in de structuren de redeneringen toch enigszins te reconstrueren.

- 77/78 deleren: Hippias is vertrouwd met de meetkunde.
(Deze premisse deleren we, hij is 'te basaal'.)
- S79: Voor de meetkunde geldt een redenering analoog aan die voor de rekenkunde.
(Dit is een herformulering van "Wel: gaat het er ook niet eender toe in de meetkunde?")
- 79/80: Een persoon is zowel het meest bekwaam in het liegen als in het spreken van de waarheid ten aanzien van de meetkunde.
- 81/82: Geen ander is 'goed' in beide, behalve de bekwame.
- 83/84a: De meetkundige is het meest bekwaam in het liegen en in de waarheid spreken over meetkunde;
- 83/84b: De goede meetkundige kan goed bedriegen inzake figuren.
- 83/84c: De slechte (=ondeskundige) is onbekwaam om te liegen, (en kan geen leugenaar zijn).

We kunnen een argumentatiestructuur reconstrueren als we S79 opvatten als een aansporing dezelfde argumentatie te doen gelden bij de meetkunde als bij de rekenkunde. (In deze en volgende structuren geven we steeds met een @-teken aan met welke concessie uit argumentatiestructuur 1 een concessie

overeenkomt.)

structuur 2

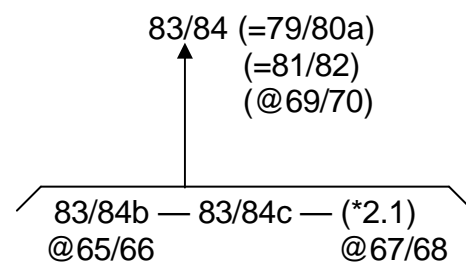

*2.1: De meetkundige kan het best de waarheid spreken over meetkunde.
(n.a.v. S79)

Er volgt een derde voorbeeld:

- S85: Laten we nog een derde onderzoeken: de sterrenkundige. Nogmaals een wetenschap waarin gij u onderlegt acht en zelfs nog beter dan in de vorige. Is 't niet zo, Hippias? (S85 is een nieuwe openingsfase: 3e voorbeeld.)
- H86: Jawel.

En al direct, zonder te argumenteren, geeft Hippias toe dat in de sterrenkunde analoog aan de rekenkunde geldt dat:

- 91/92: Ook in de astronomie zal dus één en dezelfde oprecht en leugenachtig zijn.

Toch 'argumenteren' ze nog even. Hippias stemt tenslotte met de conclusie in, al doet hij dat wel wat voorzichtiger dan voorheen:

- H92: Daar heeft het alle schijn van.

De concessies die Socrates bij het derde voorbeeld gebruikt zijn:

- 85/86 deleren: Hippias acht zichzelf onderlegt in de sterrenkunde.
(Deze concessie is weer een noodzakelijke vooronderstelling die verder in de redenering niet terug zal komen, en dus overbodig genoemd kan worden.)
- 87/88: Wat voor rekenkunde geldt, geldt ook voor sterrenkunde.
- 89/90a: (dus) Als iemand liegt zal het de goede sterrenkundige zijn, hij die bekwaam is,
- 89/90b: (want) Hij die onbekwaam is, is onwetend.

- 91/92: Ook in de astronomie zal dus één en dezelfde oprecht en leugenachtig zijn.

structuur 3¹³

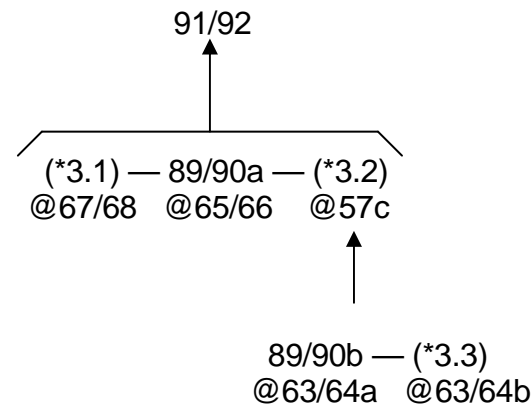

- *3.1: Een sterrenkundige kan goed de waarheid zeggen over sterrenkundige onderwerpen.
- *3.2: De onbekwame kan niet goed liegen en niet goed de waarheid spreken.
- *3.3: De bedrieger in de astrologie moet bekwaam zijn in het bedriegen (vgl 63/64a). of: @33/34: Bedriegers zijn bekwame kerels en verstandig en kundig en geleerd in de dingen waarin ze bedriegen.

- S93: Wel dan, Hippias, beschouw op dezelfde manier gerust alle wetenschappen, om te zien of er wel ergens een domein is waar het anders toegaat.

Socrates moedigt Hippias aan voor alle wetenschappen na te gaan of dezelfde redenering geldt. Hij doelt daarmee op de analogieredenering die Socrates al lang geldig had verklaard (S73). Als Hippias een tegenvoorbeeld kan geven, moet Socrates toegeven dat stelling S73 niet juist is; zo niet, dan moet Hippias op grond van de logica wel instemmen met de stelling uit beurt S73. Socrates verwacht dat Hippias de generalisatie nu zal accepteren. Inderdaad geeft Hippias geen tegenvoorbeelden.

In beurt S93 wordt Socrates een beetje sarcastisch. Hij spoort Hippias aan alle wetenschappen na te lopen, en wijst op de vooronderstelling dat Hippias dat kan, omdat hij zo vreselijk geleerd is, dat hij in alle wetenschappen een kenner is. Een irrelevant stuk voor de redelijke discussie. Hippias lijkt de ironie niet door te hebben en voelt zich geveleid en zeer geleerd.

Hippias geeft in H94 toe dat hij geen tegenvoorbeeld kan verzinnen. Deze beurt kunnen we dan ook parafraseren als:

¹³ Hier blijft zo veel impliciet dat het moeilijk is precies te ontdekken hoe de redeneringen lopen. Verschuift de redenering iets, moeten we bij elke analogieredenering in ons achterhoofd de hele complexe argumentatie die bij de rekenkunde hoort substitueren?

- H94: Er zijn geen wetenschappen waarvoor niet geldt dat de deskundige op het vakgebied niet zowel de beste waarheidspreker als de beste leugenaar is op zijn vakgebied. (=S73)

Dit kunnen we zien als de afsluitingsfase rond stelling S73.¹⁴ Socrates heeft het negatieve standpunt ten opzichte van p voor beide (min of meer) afdoende bewezen. Zowel Hippias als Socrates nemen de conclusie dat de leugenaar en oprechte één en dezelfde persoon is in de wetenschappen en kunsten aan als waar. Weliswaar houdt Hippias een slag om de arm als hij zegt:

- H94: Neen, dat kan ik niet, Socrates, althans niet voor 't ogenblik.

- S95: En dat zult ge ook nooit kunnen, denk ik.

Maar Socrates heeft nu genoeg van de inhoudsloze twijfel waar Hippias zich steeds achter verstopt. We gaan ervan uit dat Hippias moet toegeven, en dat de conclusie dus gezamenlijk en op redelijke gronden is aangenomen.¹⁵

structuur 4

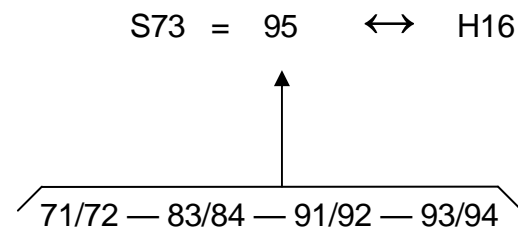

Socrates gaat verder. Hij verbindt de gevolgen van deze conclusie met de eerste stelling: dat Achilles oprecht zou zijn, en Odysseus listig (H8), wat voor Hippias impliceerde dat ze twee tegenovergestelde karakters hebben: de één goed, de andere slecht (antwoord op vraag 1). We zouden de volgende beurten het moment van syllogizing kunnen noemen voor een tweede geschilpunt; de argumentatie voor de hoofdstelling 'Achilles is beter dan Odysseus' luidt: H16 — H8 — * (*: Wie oprecht is, is beter dan wie liegt).

"TERUG NAAR DE HOMERUS-INTERPRETATIE"

- 97/98: Achilles is oprecht. (=H8)
Odysseus is bedrieglijk en listig. (=H8)

¹⁴ "Want als één man zowel bedriegt als de waarheid spreekt, namelijk de deskundige, dan kan het onmogelijk waar zijn dat de oprechte man en de bedrieger niet dezelfde man is." H16 is dus een onmogelijk standpunt geworden.

¹⁵ Merk op dat Socrates dit gedaan heeft door oprecht en bedrieglijk met elkaar gelijk te stellen, en een andere tweedeling te maken in groepen mensen: de deskundige en ondeskundige staan voor Socrates geheel tegenover elkaar.

- S99a: Een en dezelfde man is oprecht en bedrieglijk.
- S99b: (dus) Als Achilles oprecht is, dan is hij ook bedrieglijk.
- S99c: (dus) Als Odysseus bedrieglijk is dan is hij ook oprecht.

structuur 5

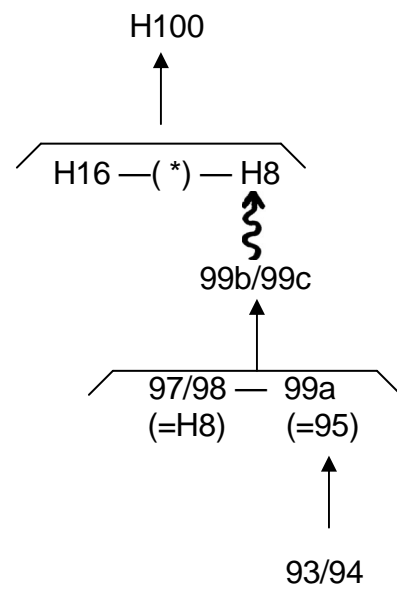

Hippias wil deze conclusie niet aanvaarden, en geeft een procedureel bezwaar:

- H100: Socrates, voortdurend vlecht ge dergelijke redeneringen in elkaar. Gij neemt een of ander onderdeel -het meest ingewikkelde- uit de redenering apart, en daar blijft ge dan bij door u vast te klampen aan een detail, in plaats van het vraagstuk in zijn geheel aan te pakken." (Hiermee reageert hij niet zozeer op argumenten voor conclusie 94/95 of voor conclusie 99a/b, maar op het noodzakelijke gevolg daarvan; het zou betekenen dat Achilles en Odysseus gelijken zijn.)

Wat volgt is een lange aanloop tot de nieuwe discussie. Net als in de eerste helft, begint deze tweede helft van de discussie met een zoeken naar de meest bruikbare stelling. Pas in beurt 121 begint de argumentatiefase weer.

In H100 is het begin van een confrontatiefase te herkennen: Hippias maakt duidelijk nog vast te houden aan de oude standpunten H8 en H16. Ook legt Hippias nu expliciet een verband tussen deze stellingen en het antwoord op de eerste vraag wie beter is, Achilles of Odysseus.

- H100: Nu wil ik u, met uw verlot, in een grondig betoog en aan de hand van talrijke getuigenissen aantonen, dat Homerus Achilles heeft voorgesteld als iemand die beter is dan Odysseus en als een niet-

bedrieglijke. Odysseus daarentegen als de listenbrouwer, als de grote bedrieger en als de mindere van Achilles. (onderstreping van NM & YM)

Hier wordt het standpunt van Hippias ten aanzien van de vraag uit S2 en S7 expliciet gemaakt. Socrates' standpunt wordt pas later duidelijk, na een vrij lange monoloog van hem:

- S101a: De reden waarom ik u van meet af aan mijn vraag stelde, was trouwens deze: dat het voor mij een probleem was wie van beide door de dichter als de beste werd voorgesteld. Voor mij zijn ze beide opperbeste kerels, en het valt me lastig uit te maken wie de beste is, zowel op het stuk van de leugen als van de waarheid en de deugd in het algemeen. Want op dat stuk geeft de ene de andere niet veel toe. (Onderstreping van NM & YM)

Er ontstaat nu dus een meervoudig gemengd geschil naar aanleiding van de eerste vraag.

S101a: Achilles en Odysseus zijn elkaars gelijke.

Socrates: +/p.
Hippias: ?/(+/p) ; -/p.

H100: Achilles is beter dan Odysseus.

Hippias: +/p
Socrates: ?/(+/p) ; -/p

Voor Socrates zijn standpunt geeft, en de confrontatiefase compleet is, valt hij eerst nog een andere uitspraak van Hippias aan: H8 (Achilles is oprecht; hij liegt dus niet). Socrates wil, door aan te tonen dat Achilles ook liegt, H100 (dat Achilles beter is dan Odysseus) ontkrachten.

- S101: Als gij waarheid spreekt, is het toch wel wonder dat Odysseus nergens wordt voorgesteld op het ogenblik dat hij een bedrieglijke list uithaalt, hij de geslepene, terwijl Achilles voor ons verschijnt als een listigaard, in de zin waarin ge het bedoelt.

Daarover ontstaat dus ook een geschil:

- S101b: Achilles liegt ook. (tegenover H8)

Socrates: +/p (d.w.z. -/H8)
Hippias: -/p (d.w.z. +/H8)
Een enkelvoudig gemengd geschil.

De argumentatie hiervoor gaat als volgt:

structuur 6

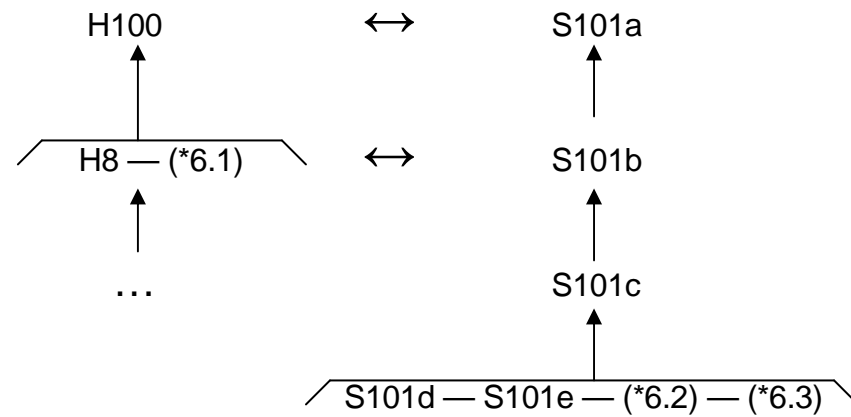

- S101b: Achilles is een leugenaar net als Odysseus.
 - S101c: Achilles is door Homerus beschreven op momenten dat hij liegt.
 - S101d: Tegen Agamemnon en zijn makkers zegt hij te zullen vertrekken.
 - S101e: Achilles maakt nooit voorbereidingen om te vertrekken.
- *6.1: Wie oprecht is, is beter dan wie liegt.
 - *6.2: Wie zegt te vertrekken moet zich voorbereiden om te vertrekken, en gaan.
 - *6.3: Wie zegt dat hij iets gaat doen en het niet doet heeft gelogen.

"VRIJWILLIG EN ONVRIJWILLIG"

In beurt H102 gaat Hippias in op de stelling van Socrates dat Achilles en Odysseus gelijk zijn. Hij houdt vast aan zijn eigen standpunt (Achilles is beter dan Odysseus) en zegt:

Dat ligt aan het feit dat ge de zaken niet goed bekijkt, Socrates. Immers, als Achilles liegt, blijkt het dat hij het niet willens en wetens doet, maar onopzettelijk: de ramp die over de legerplaats komt, dwingt hem ertoe te blijven en te hulp te komen; maar in het geval van Odysseus gebeurt het vrijwillig en met opzet.

Deze beurt bevat veel impliciete informatie: Hippias blijkt de conclusie van Socrates dat ook Achilles liegt aan te nemen. Hippias verzet zich echter nog tegen de stap van deze concessie naar de conclusie dat dan Achilles en Odysseus gelijk zijn. Tegen deze stap brengt hij het argument over het al-dan-niet opzettelijk liegen.

- H102a: Achilles is een leugenaar die onopzettelijk liegt.
- H102b: Omstandigheden dwongen Achilles zijn woord te breken en dus te liegen.

Hippias accepteert deze argumentatie van Socrates niet en werpt H110 tegen.
Socrates reageert:

- S111: Dan is Odysseus blijkbaar beter dan Achilles.

Om tot deze conclusie te komen moet hij impliciet Hippias' kritiek op zijn vorige argumentatie hebben geaccepteerd, en zijn standpunt inzake stelling H102 hebben overgenomen: Achilles liegt niet opzettelijk. Hippias heeft geen tijd van deze overwinning te genieten, want de conclusie die Socrates daaruit trekt is wel erg bizar:

- S111: Dan is Odysseus blijkbaar beter dan Achilles.
- H112: Allermint, Socrates!
- S113: Hoezo? Hadden we daareven niet uitgemaakt dat mensen die vrijwillig liegen, beter zijn dan wie het onvrijwillig doen?

Deze confrontatiefase brengt dus alweer nieuwe geschilpunten: S111 en H112, over de juistheid van stellingen:

- S111: Odysseus is beter dan Achilles.

Er ontstaat een enkelvoudig gemengd geschil.

Socrates: +/p
Hippias: ?/(+/p) ; -/p

- S113: Wie vrijwillig/opzettelijk/ bewust liegt, is beter dan wie dat onvrijwillig (etc.) doet.

- H114a: Maar, Socrates, hoe zouden mensen die willens en wetens onrecht doen en willens en wetens kwaad beramen en uitvoeren, beter zijn dan wie het onvrijwillig doen?

Er ontstaat een enkelvoudig gemengd geschil.

Socrates: +/p; ?/(-/p)
Hippias: ?/(+/p); -/p

In H114 geeft Hippias een common sense argument tegen deze stelling:

- H114b: Wetten zijn strenger voor wie uit vrije wil kwaad doet of bedriegt dan voor de anderen, en: de wet straft de slechtsten het zwaarst.

Socrates gaat er niet op in maar geeft een heel andere redenering ten beste.

"DE ONWETENDE SOCRATES"

In S115 begint de openingsfase voor de stelling die nu echt ter discussie staat: 113/114. S115 is voor een groot deel gewijd aan een uitleg van Socrates over zijn discussiehouding, en voor de argumentatiestructuur irrelevant.¹⁶ Verder wordt het geschil onderkend en vraagt Socrates aan Hippias om erover door te praten:

- S115: Wel, voor 't ogenblik heb ik het met u aan de stok en kan ik het niet eens worden met uw uitspraak: het meningsverschil gaat zelfs vrij diep. Nu weet ik wel dat dit aan mij ligt, omdat ik ben... wat ik ben (om geen sterker kwalificatie op mezelf toe te passen). Ja, Hippias, mijn overtuiging is glad het tegenovergestelde van wat jij zegt; mensen die hun medemensen schaden en onrecht aandoen, die beliegen en bedriegen en verkeerd handelen, maar dan willens en wetens, niet tegen heug en meug, zijn volgens mij beter dan die zo handelen zonder het te willen.
- S115: Voor dit huidige ziekteverschijnsel¹⁷ stel ik onze vorige redenering aansprakelijk; zo komt het dat ik momenteel de indruk heb dat in al deze ondernemingen de onvrijwillige dader slechter is dan de vrijwillige. Doe me dus een genoegen en weiger niet mijn ziel te genezen."

Socrates spoort voorts Hippias aan verder te discussiëren met hem, niet door middel van lange monologen want "ik zou het immers niet kunnen volgen", maar door Socrates' vragen te beantwoorden: "dan zult ge me een flinke dienst

¹⁶ Socrates maakt nogmaals duidelijk niet uit te zijn op een overwinning, maar dat hij graag iets wil leren van de wijze Hippias. Daarmee gaat hij verder op iets wat al eerder ter sprake kwam:

- H100: "Als gij dan wilt, kunt gij op uw beurt argument tegenover argument stellen om te bewijzen dat de andere beter is. (Zo zullen deze heren hier dan beter weten wie van ons beide het best spreekt.)"

Tussen haakjes is het deel geplaatst wat voor de werkelijke discussie irrelevant is. Deze passage duidt een extra drijfveer aan van Hippias. Hij heeft een agonaal doel in zijn hoofd, namelijk het winnen van de discussie. Dit doel laten wij in onze reconstructie buiten beschouwing. Wij behandelen de dialoog als zou zij het doel hebben van een ideale discussie: gezamenlijk een geschil oplossen. Of Hippias (en misschien ook Socrates) in de dialoog nog andere doelen nastreven laten wij buiten beschouwing.

Socrates' reactie op deze woorden is afwijzend. Hij houdt niet van het wedstrijddenken van de sofisten en niet van lange monologen. Socrates benadrukt dat hij Hippias als de wijste van hen tweeën beschouwt en legt uit wat zijn eigen discussiehouding is:

- S101: "Nee maar, Hippias, ik zal toch nooit betwisten dat gij geleerder zijt dan ik! Mijn gewoonte is alleen maar scherp op te letten wanneer iemand iets zegt, en zeker wanneer ik de indruk heb dat de spreker een geleerde is. Uit leergierigheid naar wat hij zegt, vraag ik hem dan uit, bekijk zijn argumenten aan alle zijden, en vergelijk ze. Alles met het doel te leren."

Alhoewel Hippias en Socrates hier een verschillende houding blijken te hebben in de discussie, gaan ze gewoon door. Kennelijk vinden ze dat geen probleem.

¹⁷ Opmerkelijk is dat Socrates zegt zelf op dit punt steeds weer een andere mening te hebben. Hij noemt dit een ziekteverschijnsel.

bewijzen -en ik meen dat het zelfs u geen kwaad zal doen." Beurten 116 tot en met 120 zijn nog nodig om Hippias over te halen te antwoorden. Eudicus speelt hierin weer even mee.

In beurt 121 begint dan weer een argumentatiefase. Voor we daarop ingaan schetsen we de samenhang van de tot nu toe geponeerde stellingen:

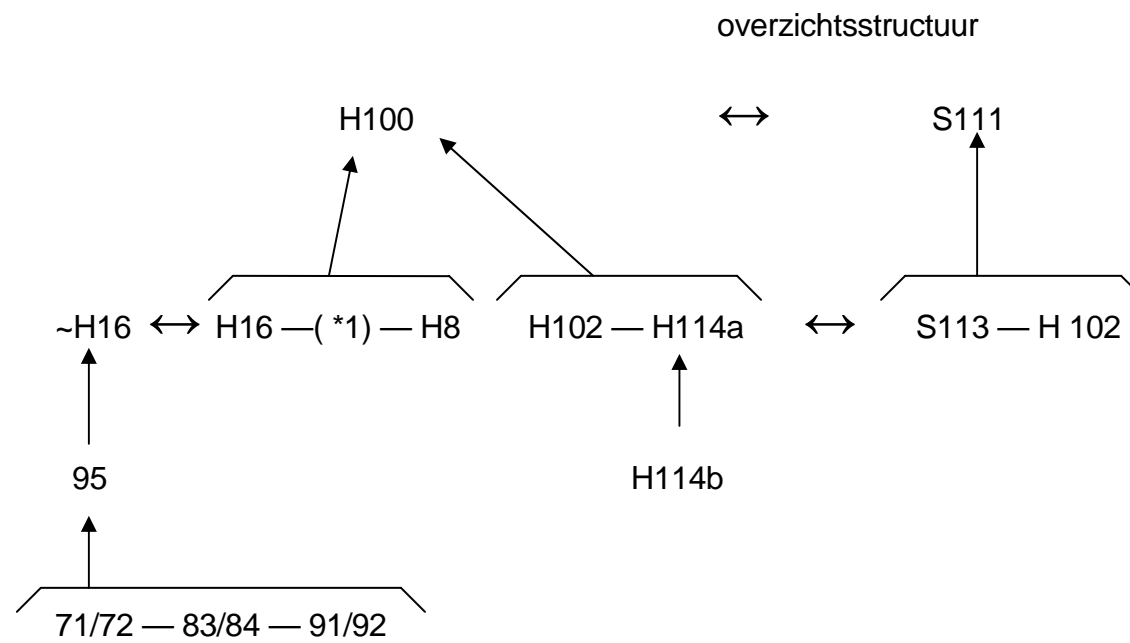

*1: Wie oprecht is, is beter dan wie bedrieglijk is.

De openingsfase wordt even in de herinnering geroepen door Socrates:

- S121: Wel, Hippias, mijn vurige wens is het eens grondig te onderzoeken wat we daarnet zeiden nl. wie mag toch wel de beste zijn, de vrijwillige of de onvrijwillige delinquent?
(Merk op dat Socrates hier niet meer praat van bedriegers of leugenaars, maar van delinquenten, een term die zondermeer een negatieve morele lading heeft.)
- S121: Zie hier dan, volgens mij, de meest juiste weg om tot dat onderzoek over te gaan. Gelieve te antwoorden. Is er iemand van wie gij zegt dat hij een goed looper is?

"VOORTZETTING - TOT HET ABSURDE TOE - VAN DE DISCUSSIE VRIJWILLIG-ONVRIJWILLIG"

- 121/122 deleren: Er bestaan goede lopers (te basaal).
- 123/124 deleren: Er bestaan slechte lopers (idem).

- 125/126a: Goede loper kan goed lopen, d.w.z. snel lopen.
- 125/126b: Slechte loper loopt altijd slecht, d.w.z. traag.

- 127/128 deleren: We voegen deze beurten samen met 125/126 omdat in feite tweemaal dezelfde concessie wordt gedaan.
(We stellen het verschil tussen deze twee groepen wat explicieter dan Hippias en Socrates dat doen. Een goede loper kan goed lopen, een slechte loper loopt altijd slecht. Dit onderscheid blijkt belangrijk te zijn in de redenering. Om niet al te veel verzwegen premissen te moeten toevoegen hebben we dit verschil hier al geëxpliciteerd.)

- 129/130: In een wedloop is snelheid een goed; in een wedloop is traagheid een kwaad.

- 131/132: Wie opzettelijk traag loopt, is beter dan wie er niets aan kan doen dat hij traag loopt.

- 133/134: Lopen is een soort handelen.

- 135/136: Lopen is een soort werk.

- 137/138a: Wie slecht loopt, levert slecht (loop)werk.
- 137/138b: Slecht werk strekt niet tot eer.

- 139/140: De trage loper loopt (altijd en onvrijwillig) slecht.

- 141/142: De goede loper levert slecht en knoeierig werk opzettelijk, de slechte loper zonder het te willen.

- 143/144: In een wedloop is de man die onvrijwillig slecht werk levert slechter dan wie het expres doet.

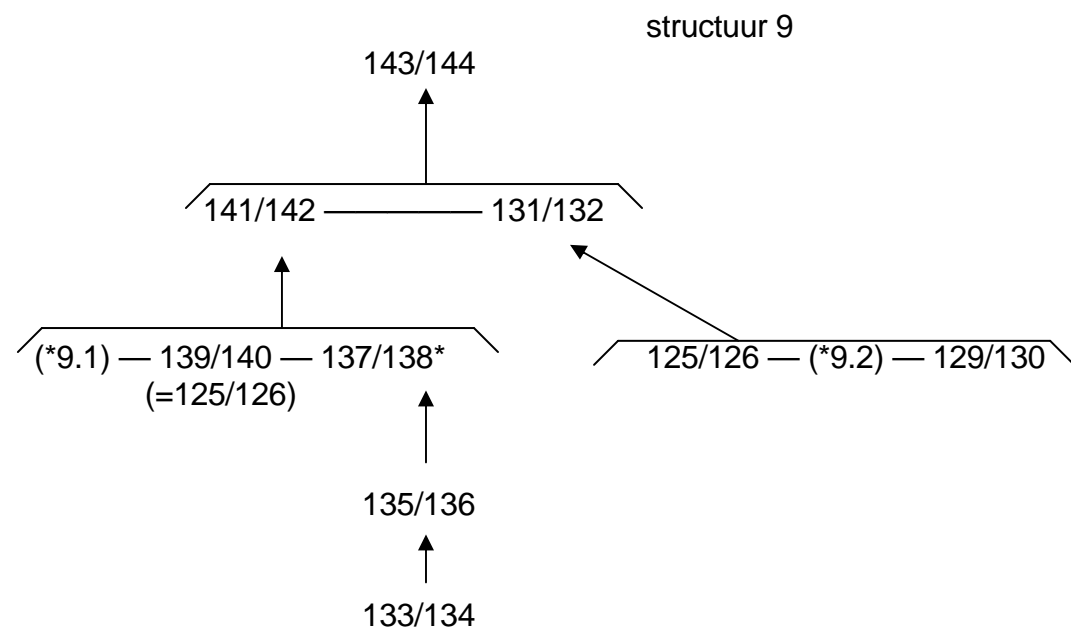

- *9.1: Wie goed kan hardlopen kan vrijwillig zowel goed als slecht werk leveren/lopen (@94/95).
- *9.2: Wie iets goed kan, is beter dan wie iets slecht kan.

* 137/138: hebben we in de samenvatting gesplitst in 137/138a en b. Dit omdat de tweede helft van de concessie ons hier irrelevant leek. Met enige moeite past 137/138b in de argumentatiestructuur; in plaats van 137/138 komt dan:

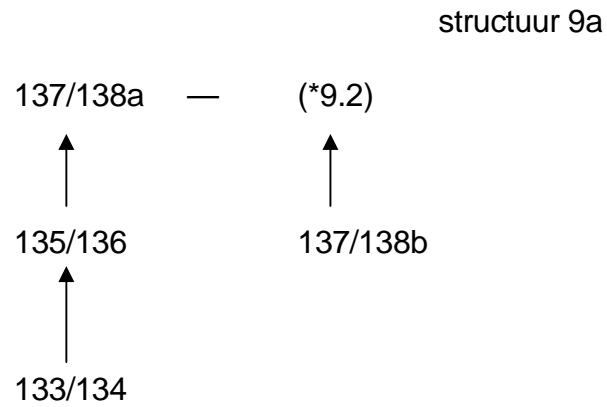

Conclusie 143/144 zouden we een substelling kunnen noemen. Hippias en Socrates zijn het erover eens: de conclusie geldt voor beiden.¹⁸

Een volgende substelling (149/150) luidt: Wie opzettelijk slecht en oneervol werk levert in het worstelen is een beter worstelaar dan wie dat tegen zijn wil doet.

Ook hiervoor is de argumentatie erg summier. Socrates rekt weer op een impliciete analogieredenering om Hippias' instemming te krijgen. Dat lukt ook.

- 145/146: In het worstelen is hij die zich vrijwillig laat vloeren beter dan hij die onvrijwillig wordt gevloerd.
- 147/148: Het is slechter en schandelijker gevloerd te worden dan te vloeren.
- 149/150: Wie opzettelijk slecht en oneervol werk levert in het worstelen is een beter worstelaar dan wie dat tegen zijn wil doet.

¹⁸ Het is opvallend dat Socrates eigenlijk een tweeledige conclusie wil trekken: enerzijds dat traag lopen slecht werk is, anderzijds dat wie opzettelijk dat slechte werk doet beter is dan wie het onopzettelijk doet. Goed en slecht, beter en slechter worden hier dan wel constant gebruikt in de betekenis van kundig zijn in het wedrennen. 137/138 is de eerste duidelijke poging om ook de ethische betekenis van de termen goed en slecht mee te laten spelen.

- 153/154: Ook voor elegantieproeven kan de goede opzettelijk lelijk werk verrichten, de slechte alleen onopzettelijk.
- 155/156: (ook) Gebrek aan elegantie staat in verband met lichamelijke goedheid als het vrijwillig gebeurt, en met slechtheid als het onvrijwillig gebeurt.
- *12.1: Wie vrijwillig onelegant werk doet is beter dan wie 't onvrijwillig doet.
- *12.2: Wie lichamelijk goed is, is beter dan wie lichamelijk slecht is.

structuur 12

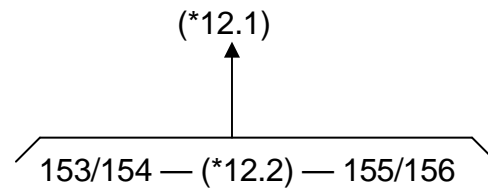

- 157/158: Wie expres vals zingt is beter dan wie onvrijwillig vals zingt.
- 159/160: De onvrijwillige valsinger is de slechtste.
- 161/162: Hippias (e.a.) wil(len) wat goed is, en wil(len) niet wat slecht is.
(Deze concessie is een herformuleren van: Hippias zou het liefst goede dingen bezitten, niet slechte dingen.)
- 163/164: Hippias heeft liever voeten die expres manken dan die manken zonder het te willen.
- 165/166: Manken is minderwaardig en een gebrek aan elegantie.
- 167/168: Gezichtszwakte is een minderwaardigheid van de ogen.
- 169/170: Hippias wil liever opzettelijk slecht functionerende ogen, dan onopzettelijk slecht functionerende ogen.
- 171/172: Delen van het lichaam die opzettelijk slecht functioneren zijn beter dan delen die niet anders kunnen dan slecht functioneren.
- 173/174: Voor alle organen geldt: wat onvrijwillig slecht werkt, begeert ge niet omdat het slecht is; de andere acht gij begerenswaardig, want het is goed.

structuur 13

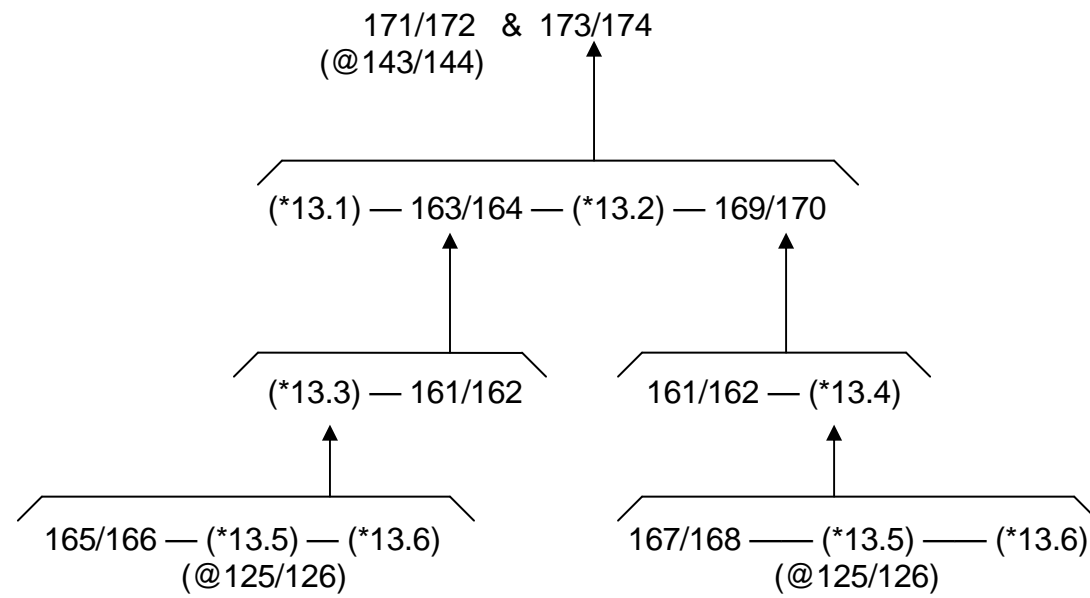

- *13.1: Wat Hippias wil is het beste.
 - *13.2: Inductie.
 - *13.3: Expres mankende voeten zijn goede voeten, onvrijwillig mankende voeten zijn slechte voeten.
 - *13.4: Vrijwillig slechtziende ogen zijn goede ogen, onvrijwillig slecht ziende ogen zijn slechte ogen.
 - *13.5: Voeten die expres mank lopen/ogen die expres slecht kijken kunnen ook goed lopen/kijken.
 - *13.6: Voeten/ogen die goed kunnen presteren zijn goede voeten/ogen.
- 175/176: De stuurriem waarmee men opzettelijk slecht zal sturen is beter dan die waarmee men onopzettelijk slecht zal sturen.
- 177/178: Ook voor de boog, de lier, de fluit en als de rest geldt dit; dus voor alle werktuigen.

structuur 14

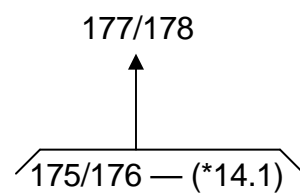

- *14.1: Inductie.
- 179/180: Een paard, wiens ziel zo is dat je er vrijwillig slecht mee rijden kunt is beter om te bezitten dan een paard waar je altijd slecht mee rijdt.
- 181/182: Een paard wiens ziel zo is dat je vrijwillig, en niet onvrijwillig slecht met

hem rijdt is beter.

- 183/184: Met betere paardeziel kun je vrijwillig verkeerd werk presteren, met een slechtere ziel kan je niets anders dan het slechte verrichten.
- 185/186: Dit geldt ook voor de ziel van de hond, en alle andere dieren.

structuur 15

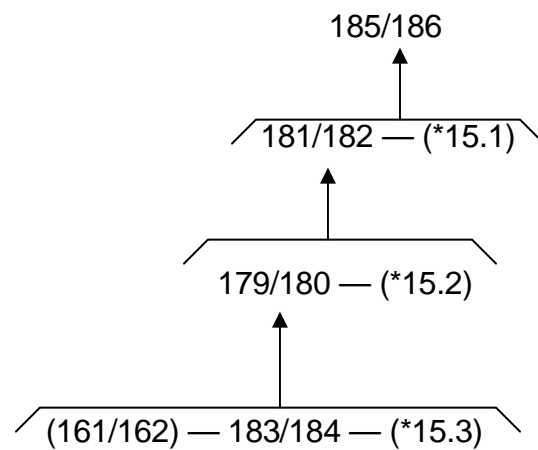

*15.1: Inductie.

*15.2: Wat beter is om te bezitten is beter.

*15.3: Een paard dat alleen slecht werk kan leveren is slechter dan een paard dat ook goed werk kan leveren.

- 187/188: De boogschuttersziel die vrijwillig misschiet is beter dan wie onvrijwillig (en dus steeds) misschiet.
- 189/190 deleren: De vrijwillig misschietende boogschutter is de beste van de twee. (Dit is een herhaling van 187/188.)
- 191/192 deleren: De ziel die onopzettelijk het doel mist is slechter dan de ander. (Ook hier wordt 187/188 herhaald.)
- 193/194: De geneesheer die opzettelijk slecht werk levert is knapper dan wie onopzettelijk slecht werk levert.
- 195/196: In de geneeskunde is hij die opzettelijk slecht werk levert een betere ziel dan wie onopzettelijk slecht werk levert.
- 197/198: In alle wetenschappen en kunsten geldt dat die ziel de beste is die vrijwillig slecht en verfoeilijk werk levert en tegen de regels zondigt, terwijl de ziel die het onvrijwillig doet, de slechtste is.

structuur 16

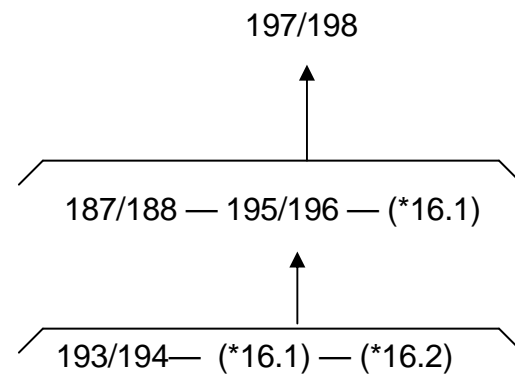

*16.1: Inductie.

*16.2: De knapste is beter dan de domme.

- 199/200: We hebben (dus) liever slaven die opzettelijk de bevelen niet naleven, dan die dat onopzettelijk doen. (omdat de eerste voor haar doel beter geschikt is.)

structuur 17

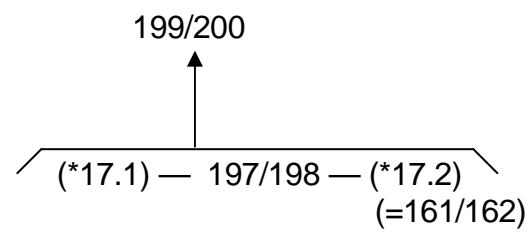

*17.1: Wat voor de ziel van wetenschapper geldt, geldt ook voor de ziel van de slaaf.

*17.2: We willen wat het beste is. (=161/162)

- 201/202: We wensen onze eigen ziel zo goed mogelijk.

- S203: En wanneer zal ze de beste zijn: als zij opzettelijk of onvrijwillig kwaad doet en fouten begaat?
(Het te verwachten antwoord kunnen we formuleren als premisse S203:
De ziel is het best als ze opzettelijk kwaad doet of fouten begaat.)

- 223/224: Een goed mens is hij die een goede ziel bezit. Een slecht mens is hij die een slechte ziel bezit.
- 225/226 deleren: Een goede mens bezit een goede ziel.
(De concessie die Hippias hier doet is gelijk aan die uit de vorige beurt; we zullen deze beurten dus in de argumentatiestructuur deleren. Wel geeft Socrates in deze beurt al aan wat de conclusie is. Hij stelt echter twee vragen en krijgt maar op één daarvan antwoord. Hij stelt daarom de concluderende vraag nogmaals, in S227.)
- S227: Wie dus vrijwillig verkeerd handelt en schande en onrecht pleegt -gesteld dat zo iemand bestaat- zal wel niemand anders dan de goede zijn.

structuur 19

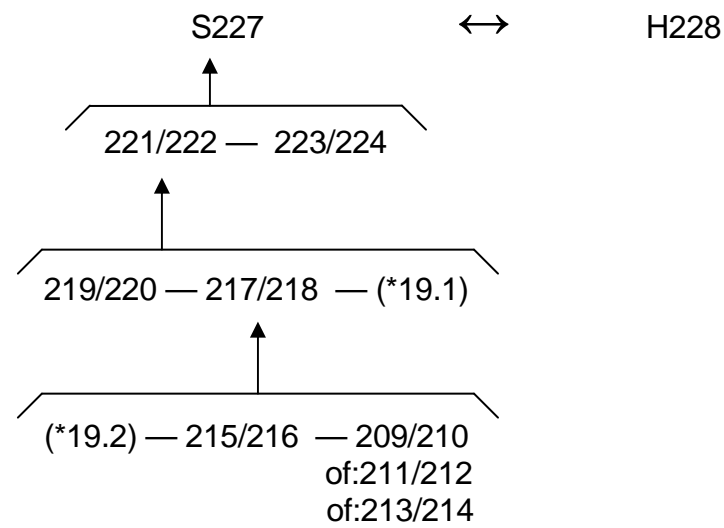

- *19.1: Wie goed en slecht kan doen kiest vrijwillig wat hij doet.
- *19.2: Wie een keuze heeft doet datgene wat hij doet vrijwillig.

Als deze conclusie aanvaard zou worden door Hippias dan moet de stelling "Achilles is beter dan Odysseus" worden verlaten en de stelling "Odysseus is beter dan Achilles" worden aangenomen:

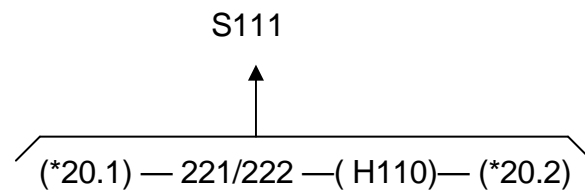

*20.1: Liegen is verkeerd handelen.

*20.2: Wie een goede ziel heeft is beter dan wie een slechte ziel heeft.

- H110: Odysseus liegt vrijwillig; Achilles liegt onvrijwillig.

Maar Hippias stemt niet in met de laatste conclusie:

- H228: Dàt kan ik niet toegeven, Socrates!

"NEGATIEF BESLUIT"

- S229: Wel, ik mezelf ook niet, Hippias! En toch blijkt dit, voor 't ogenblik althans, het onvermijdelijke besluit van onze redenering te zijn. Maar, zoals ik het reeds eerder zei: op dat punt dool ik rond, op en neer, en nooit kom ik tot dezelfde opinie. En dat ik, of een andere leek, ronddwaal, dàt is helemaal niet te verwonderen. Maar als gij, de geleerden, ook al begint rond te dolen, dan is dat ook voor ons een ware ramp, want dan zal onze dwaaltocht nooit ophouden, ook al zouden we ons tot u wenden.

7.2.2 Samenvattende reconstructie van Kleine Hippias

In deze paragraaf bespreken we de volgende punten:

1. de discussiefasen
2. de geschilpunten, standpunten en oplossingen
3. de bespreking van de argumentatiestructuur van de gehele dialoog
4. de argumentatiestructuur van de dialoog in zijn geheel

1. In Kleine Hippias zijn de discussiefasen explicieter aanwezig dan in Io. Confrontaties van de verschillende meningen zijn steeds herkenbaar, behalve bij het hoofdstandpunt. De posities ten opzichte van het hoofdstandpunt blijven impliciet tot in beurt H100-S101. Een nieuwe confrontatiefase volgt vaak direct uit de vorige (sub)discussie.

De dialoog kent ook tweemaal een expliciete openingsfase, namelijk aan het begin van het eerste deel van de discussie (beurt 1 t/m 7) en aan het begin van het tweede deel van de discussie (beurten 100 t/m 121). Hierin wordt naar de bereidheid gevraagd van Hippias om aan de discussie deel te nemen. Ook wordt afgesproken dat de vraag-antwoordmethode gebruikt zal worden.

De argumentatiefasen nemen het grootste deel van de discussie in beslag. De afsluitingsfasen zijn vrijwel nooit expliciet. Meestal blijkt uit de confrontatiefase hoe de vorige subdiscussie is afgesloten (bijvoorbeeld uit H110 en S111 blijkt dat Socrates zijn standpunt dat Achilles opzettelijk liegt, opgeeft en Hippias' standpunt dat Achilles onopzettelijk liegt, aanvaardt. Deze conclusies worden dus niet geëxpliciteerd). Aan het einde van de dialoog is de poging tot een redelijke conclusie te komen wel expliciet. De laatste conclusie is verrassend: alhoewel beiden op grond van de argumenten moeten besluiten dat wie vrijwillig slecht doet beter is dan wie onvrijwillig slecht doet, verwerpen ze allebei deze conclusie.

2. De geschillen, standpunten en oplossingen van de geschillen in Kleine Hippias zijn:

- Achilles is oprecht, en Odysseus is bedrieglijk (H8).
Hippias: +/p
Socrates: ?/(+/p)

Dit enkelvoudig niet-gemengde geschil wordt opgelost als Socrates in S99 concludeert dat zijn twijfel juist is en H8 bijgesteld moet worden: Achilles is zowel oprecht als bedrieglijk. Hippias accepteert dit niet. Er volgt nog een verdediging van Socrates (S101b).

- (Homerus bedoelde) De oprechte man is een ander dan de bedrieglijke (H16).
Hippias: +/p
Socrates: ?/(+/p)

Socrates twijfelt ook aan de juistheid van deze stelling (in S17). Er ontstaat een enkelvoudig niet-gemengd geschil. Samen concluderen ze 94/95: de oprechte en de bedrieger zijn één en dezelfde. Dit gaat lijnrecht in tegen H16. De conclusie is dat -/p juist is. Socrates wint dit geschil.

- Achilles is beter dan Odysseus (H100).
- Achilles en Odysseus zijn elkaars gelijken (S101a).
 1. N.a.v. H100:
Hippias: +/p, ?/(-/p)
Socrates: -/p, ?/(+/p)
 2. N.a.v. S101a:
Hippias: -/p, ?/(+/p)
Socrates: +/p, ?/(-/p)

H100 en S101a leveren een meervoudig gemengd geschil op. Deze geschillen worden nooit expliciet opgelost. Socrates haalt de eerste verdediging (H8 en H16) onderuit, maar Hippias komt dan met een nieuwe verdediging. Hippias houdt vast aan H100. Socrates valt de nieuwe verdediging aan en verandert daarbij zelf weer van standpunt (S111) ten aanzien van bovengenoemde stelling

(nl. Odysseus is beter dan Achilles).²⁰ Ten aanzien van het eerste geschil is het Socrates gelukt twijfel te zaaien. Aan het oplossen van het tweede geschil komen ze niet toe. De nieuwe verdediging maakt een conclusie nog niet mogelijk. In de verdere discussie is het geschil verschoven.

- Achilles liegt ook (S101b).
Hippias: -/p, ?/(+/p)
Socrates: +/p, ?/(-/p)

Er ontstaat hierover een enkelvoudig gemengd geschil, waarin H8 en S101b tegenover staan. De conclusie blijft impliciet. Socrates wint dit subgeschil. Hippias construeert op grond van deze concessie een nieuwe verdediging.

- Achilles loog onopzettelijk, Odysseus opzettelijk (H102 versus S105).
Hippias: +/p, ?/(-/p)
Socrates: -/p, ?/(+/p)

Er ontstaat een enkelvoudig gemengd geschil. Hippias wint dit geschil.

- Odysseus is beter dan Achilles (S111).
Hippias: -/p, ?/(+/p)
Socrates: +/p, ?/(-/p)

Gecombineerd met H100 levert dat een meervoudig gemengd geschil op. Dit geschil wordt niet meer opgelost. Het subgeschil S113 — H114 wordt als laatste in deze dialoog besproken.

- Wie vrijwillig liegt is beter dan wie onvrijwillig liegt (S113).
Hippias: -/p, ?/(+/p)
Socrates: +/p, ?/(-/p)

Hippias protesteert met het tegendeel van S113 in H114. Er ontstaat een enkelvoudig gemengd geschil. Of dit geschil echt wordt opgelost hangt af van de criteria voor het werkelijk oplossen van een geschil. Hippias weigert tot twee maal deze conclusie te aanvaarden. Socrates erkent op het eind van de dialoog zelf ook deze conclusie niet te kunnen aanvaarden. De argumenten lijken hen echter tot de conclusie te dwingen dat +/p juist is (zie hierover de beoordeling).

3. Bekijken we de dialoog als geheel, dan blijkt de hoofdstelling Achilles is beter dan Odysseus (H100) te zijn. Het is een 'Is X Y' vraag (zie hoofdstuk twee).

In commentaren op deze dialoog wordt dit ook meestal de hoofdstelling genoemd (Brockler, Friedländer). Sommigen echter noemen de ethische uitspraak: 'Wie vrijwillig liegt is beter dan wie onvrijwillig liegt' de centrale stelling (Raeder, Taylor, Sprague). Zij zien hierin de stelling die voor filosofen als Socrates en Plato van groot belang is. Bovendien eindigt de discussie met een conclusie over deze stelling. Toch is dit niet de hoofdstelling gezien vanuit argu-

²⁰ We hebben hier dus de vreemde situatie dat Socrates dit deel van de discussie 'wint', maar Hippias bij zijn hoofdstandpunt blijft, en dat Socrates zijn standpunt verandert.

mentatie-technisch perspectief. De hoofdstelling is die stelling waaraan alle andere stellingen ondergeschikt zijn. Dat is in deze dialoog H100.

Hippias geeft twee verdedigingen voor de stelling dat Achilles beter is dan Odysseus.²¹ Beide verdedigingen worden door Socrates aangevallen. De dialoog bestaat dan ook uit twee delen, met een tussenfase waarin de tweede verdediging ontwikkeld wordt.

Het eerste deel: Hippias ondersteunt het standpunt dat Achilles beter is dan Odysseus (vanaf nu H100) met de volgende argumentatie:

- Achilles is oprecht en Odysseus is bedrieglijk (H8).
 - De oprechte is niet dezelfde persoon als de bedrieger (H16).
 - (Wie oprecht is, is beter dan wie bedrieglijk is.)
- Deze premisse blijft impliciet.

Socrates valt eerst H16 aan en wijst op de gevolgen daarvan voor H8. Vervolgens valt hij H8 nog eens aan. H16 ontkracht hij door aan te tonen:

- De oprechte en bedrieger zijn één en dezelfde persoon.

Deze concessie krijgt hij door middel van een generalisatie op basis van enkele voorbeelden. De hoofdconcessies zijn:

- De deskundige kan het best de waarheid zeggen op zijn gebied.
- De deskundige kan het best liegen op zijn gebied.

De tussenfase: Tussen de twee delen staan veel standpunten tegenover elkaar. Hier vinden verschuivingen plaats vóór de tweede verdediging helder is en Socrates de aanval in kan zetten. Op grond van de conclusie uit het eerste deel moet Hippias H16 opgeven en H8 bijstellen: Achilles is zowel oprecht als bedrieglijk. Daardoor is zijn verdediging ontkracht en kan Socrates concluderen dat Achilles en Odysseus even goed zijn (S101a). Hippias houdt echter nog vast aan H8 (Achilles is oprecht) en accepteert dus niet S99. Socrates probeert Hippias alsnog te overtuigen door te beargumenteren dat Achilles liegt (S101b). Dit moet Hippias uiteindelijk toegeven. Impliciet blijft dat Hippias hiermee zijn eerste verdediging moet intrekken. Hippias formuleert echter wel een tweede verdediging.

Deze verschuivingen in stellingen kunnen we in een tabel weergeven:

Lees de tabel van links naar rechts.

²¹ Over hoe dat gebeurt zie 7.2.3.

<u>Hippias</u>	<u>Socrates</u>
H100	?H100
H8 — H16 — *	?H16
	!94/95
94/95	?H8
	!S99
?S99, <u>H100</u>	?H100 ↔ <u>S101a</u>
?S101a ↔ H100	
H102 — H114	?/H102 ↔ <u>S105</u>
?S105 ↔ <u>H102</u>	<u>H110</u> (=H102)
?S111 ↔ <u>H100</u>	?H100 ↔ <u>S111</u>
102 — H114	?H114 ↔ <u>S113</u>
?S113	!S203
?S113	!S227
?S113	?S113

Verklaring der tekens:

.....	standpunt.
H16 — *	argumentatie voor bovenstaande.
?..	twijfel aan...
!..	in tegenspraak met bovenstaande
↔	staat tegenover

Het tweede deel: Hierin gaat het om de subgeschillen naar aanleiding van Hippias' tweede verdediging voor H100:

- Achilles liegt opzettelijk, Odysseus onopzettelijk (H102/H110).
- Wie onopzettelijk liegt is beter dan wie opzettelijk liegt (H114).

In S105 stelt Socrates het tegenovergestelde van H102, in S109 geeft hij daar argumenten voor. Hippias blijft bij zijn standpunt. Socrates accepteert dit tenslotte ook. Vervolgens opent Socrates de aanval op H114. Hij probeert aan te tonen dat het tegendeel van H114 (S113) juist is. Zijn redenering is een analogieredenering.

Hij beargumenteert voor veel gebieden dat wie opzettelijk slecht werk op dat gebied levert beter is dan wie onopzettelijk slecht werk levert op dat gebied. De hoofdconcessies zijn steeds analoog aan de hoofdconcessies uit het eerste

voorbeeld:

- (Een goede hardloper is beter dan een slechte hardloper.)
- Als een goede hardloper slecht loopt dan loopt hij opzettelijk slecht. Een slechte looper loopt onopzettelijk slecht.

Socrates meent H114 te kunnen aanvallen op grond van de conclusies uit het eerste deel. Hij maakt echter nooit expliciet hoe dat verband precies ligt. Het gaat impliciet om een analogieredenering: voor een hardloper geldt wat voor een deskundige wetenschapper of kunstenaar geldt, namelijk:

- Een deskundige kan zowel de waarheid spreken als liegen.
- Hij doet dus wat hij doet vrijwillig, omdat hij een keus kan maken.
- Dus een deskundige liegt -als hij liegt- vrijwillig.

Vul voor deskundige bijvoorbeeld hardloper in, voor waarheid spreken en liegen respectievelijk goed- en slecht lopen en we hebben de hoofdconcessies voor deel twee. Daar waar een concessie naar analogie van 94/95 wordt afgeleid, zullen we onder het beurtnummer in de totaalstructuur @94 zetten.

4. Tenslotte volgt de argumentatiestructuur van de hele dialoog:

Verklaring van de kleuren:

- rood: (sub)standpunt van Socrates.
- groen: (sub)standpunt van Hippias.
- blauw: analogieconcessies.
- geel: generalisaties op basis van andere concessies.

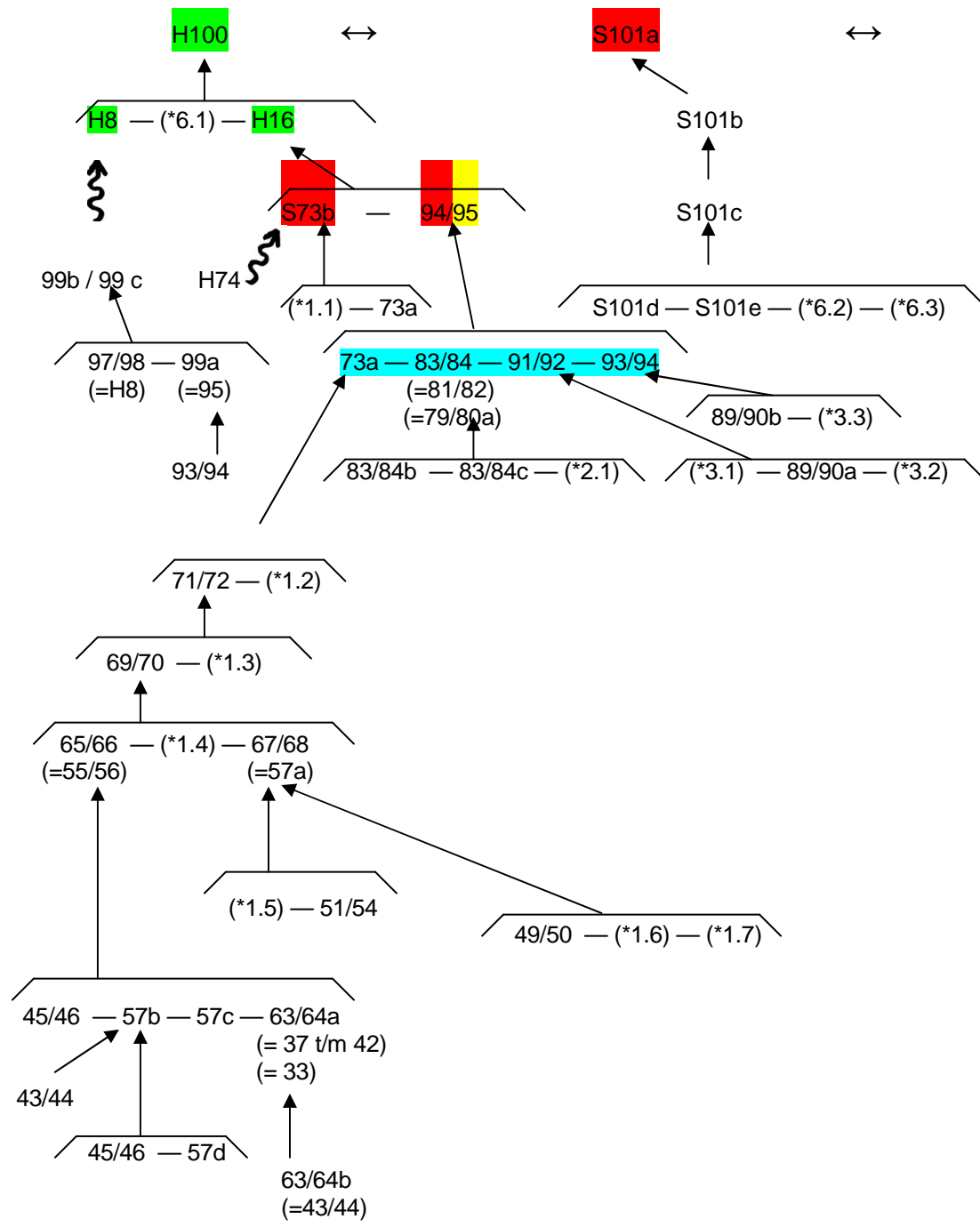

167/168 — (*13.5) — (*13.6)
(@125/126)

193/194 — (*16.2) — (*16.3)

7.2.3 Reconstructie en de vraag-antwoordmethode

We hebben de dialoog geanalyseerd met behulp van het instrumentarium van de theorie van Van Eemeren en Grootendorst. We kunnen zonder veel problemen onderscheiden welke standpunten tot een geschil leiden. De fasen kunnen we, voor zover ze aanwezig zijn, omschrijven. De argumentatie is in argumentatiestructuren samengevat.

Er zijn ook aspecten die wat ingewikkelder zijn te benoemen in de analyse. Deze houden verband met de vraag-antwoordmethode. We hebben in hoofdstukken 4 en 5 enkele theoretische problemen besproken van het interpreteren van de Socratische dialogen als kritische discussies. Ook hebben we suggesties gedaan voor het oplossen daarvan. Hierop komen we in deze paragraaf terug. Aan bod komen:

1. De gebondenheden van de sprekers
2. De rollen van de sprekers
3. De vraag-antwoordmethode en het argumenteren

1. De gebondenheden van de sprekers

In hoofdstuk 5 hebben we argumenten gegeven om de dialoog te beschrijven als argumentatieve discussie waarin Socrates en Hippias samen argumenteren. Zowel Socrates als Hippias zijn gebonden aan de concessies die Hippias doet. Bij nalezen blijkt dit uitgangspunt geen problemen op te leveren in deze dialoog. De hele discussie blijft Socrates achter de uitspraken staan die Hippias gedaan heeft, tenzij ze gezamenlijk hebben geconcludeerd dat een concessie in tegenpraak bleek te zijn met een andere uitspraak en één van twee moet worden verworpen.

2. De rollen van de sprekers

In de termen van Van Eemeren en Grootendorst moeten de deelnemers aan een discussie in elk enkelvoudig niet-gemengd geschil een rol op zich nemen als antagonist of als protagonist. Zo'n rol brengt verplichtingen mee (zie hoofdstuk 4/5). Hier bespreken we welke rollen Socrates en Hippias hebben en in hoeverre zij binnen deze dialoog aan hun verplichtingen kunnen voldoen.

Aristoteles meende dat in een dialectische discussie de vrager de aanvaller is en de antwoorder de verdediger. Hij duidde hiermee waarschijnlijk op de rollen van de sprekers ten opzichte van de hoofdstelling. In de dialoog wisselen de rollen afhankelijk van de (sub)geschillen en de respectievelijke standpunten die worden ingenomen. Men is protagonist als men een standpunt verdedigt, antagonist als men een standpunt aanvalt. We zouden voor deze dialoog globaal kunnen stellen dat Hippias protagonist is van H100. De twee verdedigingen die hij daarvoor geeft zijn respectievelijk H8-H16 en H102-H114. Socrates is antagonist van H100. Hippias is antagonist van de conclusies die Socrates daar tegenover stelt.

In hoofdstuk 6 hebben we besproken wat voor soort vragen Socrates kan stellen en aangegeven hoe Socrates zijn vragen gebruikt om te argumenteren. Hier zullen we bekijken wat Hippias als antwoorder voor mogelijkheden heeft zijn rollen te spelen. Daartoe bespreken we twee soorten beurten van Hippias:

- a. de 'passieve' beurten en
- b. de 'actieve' beurten.

In elk soort heeft Hippias andere mogelijkheden. Passieve beurten zijn die beurten waarin de antwoorder niet méér doet dan een keuze maken uit de alternatieven die Socrates hem biedt ("En wie is de beste loper: hij die opzettelijk traag loopt, of hij die er niets aan kan doen dat hij traag loopt?") of waarin hij enkel met ja of nee antwoordt ("Maar lopen, is dat niet een soort handelen?"). Het zijn antwoorden op 'whether-vragen' (zie hoofdstuk 2). Dit noemen we passieve beurten omdat de antwoorder daarin geen nieuwe inhoudelijke informatie geeft, maar slechts bepaalt of de propositionele inhoud van de vraag tot de gemeenschappelijke uitgangspunten kan worden gerekend of niet. Hij kan dus enkel meegaan met de richting die Socrates geeft aan de dialoog.

Actieve beurten zijn beurten waarin Hippias ongevraagd een eigen bijdrage levert en nieuwe inhoud toevoegt aan de discussie. Hij onderbreekt daarmee even de vraag-antwoordmethode.

- a. In de passieve beurten is het de vraag of Hippias zijn rollen wel kan vervullen. In die beurten stuurt Socrates namelijk de inhoudelijke discussie, omdat hij steeds met zijn vragen bepaalt waarover concessies worden gedaan, in welke volgorde, en in welke formulering. Hippias heeft in deze beurten geen andere keus dan met de inhoud van de vraag in te stemmen of deze af te keuren. Hij bepaalt daarmee wel of Socrates een bewering kan gebruiken in zijn argumentatie of niet, maar kan geen eigen gezichtspunt naar voren brengen. Eigenlijk beoordeelt Hippias steeds of datgene wat Socrates voorstelt of beredeneert ook volgens hem juist is. Dit gebeurt zowel op het niveau van de CV als op het niveau van de RV.²²

Tegen de beperking van zijn inbreng verzet Hippias zich aan het eind van het eerste deel van de discussie (H100). Hij stelt dan voor een monoloog te houden om aan te tonen dat Achilles beter is dan Odysseus. Socrates wil dit niet omdat hij meent monologen niet te kunnen volgen (S105). Hippias schikt zich uiteindelijk weer in de vraag-antwoordmethode.

In feite staat Hippias door zijn antwoorden toe dat de meeste (sub)geschillen opgelost worden ten gunste van Socrates' posities. Beschouwen we de vraag-antwoordmethode als een 'samen argumenteren' dan blijkt dat Hippias in deze passieve beurten zijn rollen als protagonist en antagonist niet met veel succes vervult. Misschien kan dat ook wel niet in dit soort dialogen. Hier komen we in 7.3.2 nog terug.

Dat Hippias vooral passieve beurten heeft, is niet verwonderlijk. Socrates en Hippias zijn namelijk overeen gekomen dat ze zullen discussiëren door middel van de vraag-antwoordmethode. De regels voor dit 'spel', voorzover die later zijn bedacht, hebben we in hoofdstuk 2 en 4 besproken. Ze bepalen

²² Zie 6.2.3.

dat actieve beurten, die de vraag-antwoordmethode doorbreken maar beperkt toegestaan zijn: men mag een wedervraag stellen -alleen om uitleg te vragen- en een al gedane concessie terugtrekken, en eventueel een tegenwerping geven. Op deze laatste soort actieve beurten willen we hier nader ingaan.

- b. In de actieve beurten doet Hippias iets meer dan beoordelen. Toch zal blijken, als we nagaan wat Hippias in de actieve beurten doet en hoe Socrates daarop reageert, dat Socrates Hippias vooral serieus neemt als hij zijn argumentatie beoordeelt op aanvaardbaarheid of overtuigingskracht. Hippias kan wel nieuwe ideeën naar voren brengen, maar vaak gaat Socrates er niet op door. Daardoor stuurt Hippias de discussie niet in de actieve beurten. Dat dit regelmatig gebeurt, blijkt uit onderstaande bespreking van de actieve beurten:

b1 Hippias' actieve beurten waarin hij zijn rol als antagonist vervult:

- In het begin van de twee helften van de discussie draagt Hippias argumenten aan ter verdediging van H100 (respectievelijk H8 en H102). Socrates gaat in op deze argumenten. Naar aanleiding van deze argumenten ontstaan dus subgeschillen.
- H8 verdedigt Hippias met een argument in H12. Het is een citaat uit Homerus. Socrates weerlegt dit argument niet, maar negeert het. Hij gebruikt het enkel om de dichotomie oprecht-bedrieglijk te verhelderen.
- H112 verdedigt Hippias met een heel eigen argument in H114. "Trouwens ook de wetten zijn veel strenger voor wie uit vrije wil kwaad doet of bedriegt dan voor anderen". Ook in dit geval negeert Socrates het argument. In S115 begint Socrates een lange monoloog over hoe graag hij toch iets van de wijze Hippias zou willen leren. Tegen de tijd dat hij verder gaat met de discussie is Hippias zijn eigen argument alweer vergeten.

b2 Hippias' actieve beurten waarin hij de rol van antagonist vervult:

- Hippias brengt af en toe een argument in tegen een conclusie die Socrates heeft getrokken. Daardoor stuurt hij de discussie. Socrates reageert altijd op deze tegenwerpingen. Hij heropent dan de discussie om opnieuw te proberen Hippias te overtuigen. Socrates gaat ook in deze gevallen niet altijd in op de tegenwerpingen die Hippias heeft ingebracht. Zo gaat Socrates wel in op de bezwaren die Hippias in H100 tegen enkele conclusies heeft (S99 en de nog impliciete S101a), maar niet op het argument dat Hippias in H204 geeft tegen conclusie S203.²³
- Hippias stelt ook vaak de conclusies van Socrates bij. Hippias moet in de discussie vaak subconclusies accepteren op grond van analogie-redeneringen van Socrates. Regelmatig formuleert Socrates deze conclusie wat vaag, zodat de betekenis ervan verder gaat dan wat op grond van het voorafgaande mag worden geconcludeerd. Hippias is erg alert op deze methode van overhaaste generalisatie en bakent regelmatig het bereik van de conclusie nog eens expliciet af. Het zijn momenten waarop Hippias een al te gemakkelijke overwinning van Socrates doordat hij vage termen gebruikt, bemoeilijkt.²⁴ Toch brengt Hippias hier niet echt iets teweeg dat in zijn voordeel werkt. Hij speelt hier enkel de kritische beoordelaar van Socrates' argumentatie.

3. De vraag-antwoordmethode en het argumenteren

In 6.2.3 hebben we al besproken wat voor soort vragen Socrates stelt. Veel aspecten van het argumenteren in lo gelden ook voor Kleine Hippias. Zo ondersteunen ook in deze dialoog latere beurten soms een conclusie die al is toegegeven. Ook in deze dialoog dient zo'n ondersteuning als model voor latere concessies die op analoge wijze worden ondersteund. Ook in Kleine Hippias weet Hippias vaak niet hoe Socrates' redeneringen zullen lopen voor hij alle hoofdconcessies in de juiste volgorde nog eens herhaalt. Bij lo speelt mee dat vaak Socrates' eigen standpunt niet vooraf bekend is. In Kleine Hippias gaat dit

²³ Over de redenen hiervan kan enkel worden gespeculeerd. Het zou interessant zijn verder te onderzoeken wat in andere dialogen gebeurt in actieve beurten en in hoeverre sturing door de antwoorder toch mogelijk is.

²⁴ Dit gebeurt in:

- H32: "Geleerd, veeleer, althans hierin: in het bedriegen" (begrenzing die Socrates accepteert).
- H74: "Blijkbaar niet, althans niet op dat gebied <van de rekenkunde>" (Socrates begint een discussie over andere vakgebieden om toch tot een generalisatie te komen).
- H94: "Neen, dat kan ik niet, althans niet voor 't ogenblik" (Socrates voegt hem bits toe dat hij dat ook wel nooit zal kunnen, een tegenvoorbeeld geven, en dus de conclusie moet aanvaarden.)
- H144: "In een wedloop wel" (versus lopen in het algemeen)
- H152: "Ook waar het om krachtproeven gaat, lijkt dit het geval te zijn" (versus alle lichaams oefeningen. Socrates neemt dan nog een voorbeeld: elegantieproeven).
- H192: "In schieten althans" (versus ziel die opzettelijk doel mist).

niet op. We bespreken daarom hier enige andere aspecten die bijdragen tot het beperkte argumentatieve optreden van de antwoorder.

Groot probleem is dat eerdere concessies voor de antwoorder min of meer irrelevant lijken voor de conclusie die bereikt moet worden.²⁵ De eerste vragen zijn dan ook pure concessievragen (CV'en), waarop Hippias oprecht zijn mening geeft over het gevraagde. In de volgende vragen suggereert Socrates vaak dat zij verband houden met antwoorden op eerdere vragen. Deze vragen zijn redeneervragen (RV'en). Van veel RV'en weet Hippias wel hoe ze verbonden zijn met eerdere beurten, maar niet hoe ze verband houden met de hoofdstelling. Het maakt argumenteren niet onmogelijk; het maakt alleen duidelijk waarom het vooral de vrager is die de argumentatie leidt. Hippias kan enkel oordelen over de argumentatie die al gegeven is, maar kan niet oordelen over de rol van de argumenten in hun ondersteuning van de hoofdstelling.

Hippias' blindgang ten aanzien van de hoofdlijn van de discussie maakt het vrijwel onmogelijk voor hem om te beoordelen of zijn antwoorden in de juiste context gebruikt worden. Socrates en Hippias argumenteren dus wel samen, maar het is vooral Socrates die ziet hoe de redeneringen zijn opgebouwd.

7.3. Beoordeling van Kleine Hippias

7.3.1 De Kleine Hippias getoetst aan de regels voor redelijke discussies

Regels voor redelijke discussie kunnen we toepassen op de Kleine Hippias. Overtredingen van de regels belemmeren het redelijk oplossen van een verschil van mening.

Regels 1 t/m 3:

Regel 1: Men mag elkaar niet beletten standpunten of twijfel naar voren te brengen.

Regel 2: Wie een standpunt naar voren brengt, is verplicht dit desgevraagd te verdedigen.

Regel 3: Een aanval op een standpunt moet betrekking hebben op het standpunt dat echt door de tegenpartij naar voren is gebracht.

Deze drie regels zijn niet overtreden in deze dialoog. Niemand belet een ander standpunten naar voren te brengen. Op de standpunten die expliciet in twijfel worden getrokken wordt door gegaan. Er zijn geen ongeoorloofde verschuivingen in de formulering van de (sub)standpunten.

Op enkele plekken in de dialoog valt wel te twijfelen aan het juiste gedrag van de sprekers ten opzichte van deze regels. Het zijn echter geen duidelijke overtredingen van deze regels.

²⁵ Bijvoorbeeld: of Hippias snel antwoord kan geven op de vraag hoeveel 3×700 ($49/50$) lijkt niet relevant voor het bepalen of de leugenaar en oprechte één en dezelfde persoon is of niet.

Eenmaal lijkt Socrates een stroman (overtreding van regel 3) te creëren: de eerste stelling die Socrates aanvalt is 'Achilles is oprecht en Odysseus is bedrieglijk' (H8). Dit heeft Hippias echter niet letterlijk zo gezegd. Socrates weet met een slinkse vraag de strekking van H8 te reduceren tot de stelling die ter discussie komt te staan:

- S11: "Zeg me eens -wie weet of ik het zo niet begrijp- wordt Achilles door Homerus niet voorgesteld als een listenbrouwer?"
- H12: "Integendeel, Socrates! Hij wordt voorgesteld als de eenvoud en waarachtigheid zelve!" (onderstreping NM & YM)

Hippias' antwoord maakt het redelijk om H8 te herformuleren zoals wij gedaan hebben.

Opmerkelijk is dat Socrates hier een geschil heeft gecreëerd, niet om het geschil op te lossen, maar om de eerder gedane uitspraak te kunnen verhelderen.

Al eerder hebben we opgemerkt dat het hoofdstandpunt in de eerste helft van de discussie impliciet blijft. Dit heeft geen negatieve gevolgen voor het verloop van de discussie; het is dan ook geen overtreding van een discussieregel.

De standpunten waarover subgeschillen ontstaan zijn argumenten van Hippias voor de hoofdstelling. Niet alle tegenargumenten van Hippias worden aangevallen. In 7.2.3 hebben we enkele gevallen besproken waarin Socrates het tegenargument van Hippias niet ontkracht, maar gewoon vragen blijft stellen die bij zijn eigen argumentatie van pas komen. Op zulke momenten verdedigt Socrates wel nog zijn eigen positie, maar hij verdedigt het niet tegen het tegenargument van Hippias. Dit is geen directe overtreding van regel 2, omdat Hippias niet eist van Socrates dat hij bij zijn verdediging ook het tegenargument moet ontkrachten. Hippias dringt er bij Socrates ook niet op aan, om in te gaan op zijn tegenargumenten. Daardoor laat hij de mogelijkheid de inhoud van de discussie te sturen voorbij gaan.

Regel 4: Een standpunt mag alleen worden verdedigd door argumentatie naar voren te brengen die op dit standpunt betrekking heeft.

We noemen de hele dialoog een discussie waarin wordt geargumenteed. Of de concessies die in vroege beurten worden gedaan (bijvoorbeeld 21-32) ook werkelijk als argumenten gezien worden door Hippias als hij antwoord geeft op de simpele vragen van Socrates is twijfelachtig. De vragen lijken voor hem niet direct relevant ten opzichte van de hoofdstelling omdat hij niet weet hoe zijn antwoorden als argumenten het hoofdstandpunt zullen ondersteunen dan wel ontkrachten. Hippias wijst echter nooit op irrelevantie. Kennelijk vertrouwt hij erop dat de antwoorden wel op een of andere manier relevant zijn en dat nog wel duidelijk zal worden op welke wijze. Hij stelt zijn oordeel hierover dus uit. Ook wij hebben in onze analyse de concessies zo veel mogelijk opgevat als argumenten. De positie waarin Hippias zijn concessies doet, is niet erg voordelig voor hem als beoordelaar. Hierop komen we terug in 7.3.2.

Regels 5 en 6:

- Regel 5: Iemand mag gehouden worden aan de argumenten die hij impliciet laat.
- Regel 6: Een standpunt moet als afdoende verdedigd worden beschouwd als de verdediging plaatsvindt door middel van argumenten die tot de gemeenschappelijke uitgangspunten behoren.

De verzwegen argumenten zijn meestal concessies die heel vanzelfsprekend zijn. We kunnen dus wel aannemen dat de sprekers zich daar aan binden. Regel 5 wordt niet overtreden.

Alle CV'en zijn op te vatten als toetsingen van regel 6. Socrates vraagt of Hippias zich aan een bepaalde concessie gebonden acht. Hippias beslist, liefst zo oprecht mogelijk of hij instemt met de inhoud van Socrates' vraag of niet. Alle argumenten die Socrates gebruikt zijn getoetst op overtreding van deze regel. Deze regel kan dus in principe niet overtreden worden in de vraag-antwoordmethode.

Toch zit er een addertje onder het gras: Hippias geeft soms concessies die hij niet zou hebben gegeven, als hij zou hebben begrepen wat Socrates hem precies vraagt.²⁶ Hippias meent soms meerdere malen eenzelfde antwoord te geven. Het lijkt dan of Socrates zijn eerdere vraag herhaalt. Soms echter verschuift bij elke herhaling de betekenis een beetje. Zo antwoordt Hippias steeds positief op de reeks vragen 69-71-73 terwijl elke vraag een stapje verder gaat. Wij hebben de kleine verschuivingen in betekenis in argumentatiestructuur 1 (7.2.1) proberen weer te geven door de verzwegen argumenten aan te vullen die de stappen moeten begeleiden. Socrates en Hippias komen eerst tot de ontdekking dat de deskundige zowel bekwaam is in liegen als in de waarheid spreken (69/70); dan dat wie bekwaam in iets is, dat ook doen wil; ook doen zal (71/72), en vervolgens dat deze man ook werkelijk bedrieglijk en oprecht is (73/74). We zien hier kleine verschuivingen in betekenis die een oplettende, kritische discussiant niet zou aanvaarden. Je zou de heren hier kunnen betichten van een ambiguïteitsdrogreden.²⁷ (regel 10).

Beoordelen we hierin Hippias als antwoorder, dan moeten we zeggen dat hij niet alert is op ambiguïteitsdrogredenen. Hij antwoordt veel te gemakkelijk op de vragen van Socrates. Er is echter geen sprake van een overtreding van regel 6. Dat Hippias deze drogreden niet opmerkt, heeft waarschijnlijk ook te maken met het feit dat zijn oordeelvermogen verkleind wordt door het feit dat hij niet goed kan inschatten wat zijn concessies met de hoofdstelling te maken hebben.²⁸

Nog tweemaal geeft Hippias te gemakkelijk iets toe:

1. In H218 geeft hij iets toe wat paradoxaal is: als Socrates vraagt wat slecht werk in rechtvaardigheid is, stemt hij in met het idee dat (S217) 'onrecht plegen' slecht werk leveren is in rechtvaardigheid. Hierin ligt een tegenspraak: onrecht plegen kan niet tot de rechtvaardigheid horen.²⁹ De

²⁶ Dit is een van de redenen waarom deze dialoog KLEINE Hippias heet.

²⁷ Sprague noemt dit ook een ambiguïteitsdrogreden. Anderen signaleren de fout als volgt: Wie iets doen kan hoeft het niet te willen. Zo zal iemand die iets goed doen kan het ook fout kunnen doen, alleen zal hij het niet fout willen doen. De verschuiving gaat dan dus niet van 'kunnen' naar 'zijn', maar van 'kunnen' naar 'willen'.

²⁸ Zie hierover ook 7.3.2.

²⁹ Friedländer meent dat rechtvaardigheid erbij halen enkel meer verwarring sticht. Socrates

paradox ligt in het feit dat in de kunst van de rechtvaardigheid 'goed' in de betekenis van 'bekwaam' niet meer te scheiden is van 'goed' in de morele betekenis van het woord.

2. Eerder in het betoog is Hippias' antwoord ook inconsequent. De inconsequentie blijft echter verborgen: beurten 161/162 spreken over wat Hippias (en met hem alle mensen) het liefst willen hebben. Zij stellen vast dat de mens liefst het beste heeft. Socrates vraagt dan wat Hippias liever wil hebben: expres mankende voeten (die dus ook goed kunnen lopen) of onopzettelijk mankende voeten, wetende dat manken iets minderwaardigs, dus 'slechts' is. Natuurlijk kiest Hippias tussen deze twee voor de expres mank lopende voeten. Toch is deze 'wil' om mank te lopen niet consistent met 161/162. Niemand die ook goed lopen kan, zal ooit mank willen lopen. Socrates legde hem dus een oneigenlijke keus voor. Regel 6 is daarmee niet overtreden, maar een buitenstaander kan wel opmerken dat Hippias soms te lichtzinnig een concessie geeft. Op die momenten is hij geen goed oordelaar.

Regels 7 en 8:

Regel 7: Een standpunt moet als voldoende verdedigd worden beschouwd als de verdediging plaatsvindt door middel van argumenten waarin een gemeenschappelijk aanvaard argumentatieschema correct wordt toegepast.

Regel 8: De redeneringen die in een betoog gebruikt worden, moeten geldig zijn of door explicitering van één of meer verzwegen argumenten geldig gemaakt kunnen worden.

Alle RV'en vragen naar de aanvaardbaarheid van de argumentatieschema's. De argumentatieschema's die het meest in het oog springen in deze dialoog zijn de analogieredenering en de generalisatie. Hippias aanvaardt het argumentatieschema vrijwel altijd. In sommige gevallen stelt hij de conclusie wat bij. Waar Hippias de conclusie niet aanvaardt wegens een verkeerd argumentatieschema (Hippias constateert dan een overtreding van regel 7³⁰) neemt Socrates de kritiek serieus en tracht de overtreding te herstellen door betere argumentatie te geven.

Vanuit het gezichtspunt van de sprekers levert deze regel geen onoverkomelijke problemen op. Steeds als een van de partijen meent dat de regel overtreden wordt, herstelt de ander zijn gedrag. Een 'objectieve beoorde-

had zijn redenering niet met deze conclusie kunnen afsluiten als hij de rechtvaardigheid niet als kunde had opgevoerd.

³⁰ Dit gebeurt in twee gevallen: In H100 verwijt Hippias aan Socrates niet alle aspecten van de zaak te bekijken. Hippias geeft ook aan wat Socrates over het hoofd gezien heeft. Dit resulteert in Hippias' tweede verdediging van het hoofdstandpunt (H102 en H114).

In H204 wil Socrates de conclusie die ze over de ziel van de geneesheer hebben gevonden middels een analoge redenering ook op de ziel in het algemeen van toepassing verklaren. Dat accepteert Hippias niet (S203-H204). Terecht. Steeds hebben we het over een kunde of kracht gehad. De ziel op zich heeft geen wetenschap waar zij goed in is. De analogieredenering gaat niet zo gemakkelijk op.

laar' die buiten de dialoog staat, kan bij nauwkeurige bestudering wel wat kritiek leveren op sommige analogieredeneringen, al was het maar omdat Socrates de redenering veelal impliciet laat, zodat naar het precieze argumentatieschema moet worden geraden.

Bij de reconstructie blijkt dat alle redeneringen aangevuld kunnen worden tot geldige redeneringen. Regel 8 levert geen overtredingen op.

Regel 9: Een afdoende verdediging van een standpunt moet ertoe leiden dat de antagonist zijn twijfel aan het standpunt intrekt en een mislukte verdediging dat de protagonist zijn standpunt intrekt.

De afsluitingsfasen zijn vaak impliciet; bijvoorbeeld S15 neemt voorlopig impliciet aan dat Achilles niet liegt, en Odysseus wel; S113 neemt impliciet aan dat Achilles toch wel uit naïviteit liegt, en niet opzettelijk. Toch wordt nooit een conclusie getrokken die niet door argumenten werd verdedigd. Waar een poging daartoe gedaan wordt, protesteert de andere partij expliciet en openen de partijen weer een subdiscussie.³¹ Discussieregel 9 wordt dus niet overtreden, zonder dat deze overtreding weer wordt recht gezet.

Vaak trekt Hippias de steun voor de conclusie die goed beargumenteerd lijkt op het laatste moment toch weer in. Dat respecteert Socrates. Hij meent dan dat zijn poging om Hippias tot een bepaalde conclusie te laten komen gefaald heeft en een nieuwe poging gedaan moet worden. Hieruit kunnen we afleiden dat het Socrates echt gaat om het gezamenlijk komen tot een oplossing van het geschil³².

Maar éénmaal wijst hij zijn gesprekspartner op het feit dat hij een bepaalde conclusie wel moet accepteren omdat de logica dat eist (S229). Hippias heeft in H228 Socrates' conclusie S227 die volgde uit alle argumentatie waar ook Hippias mee instemde, niet aanvaard. Het is de vraag of het redelijk is van Hippias het goed beargumenteerde standpunt toch niet te aanvaarden. De sprekers hebben geen van beiden enige onrechtmatige argumentatie opgemerkt. Hippias zou bij weigering tenminste duidelijk moeten maken op welke gronden hij toch nog aan de conclusie twijfelt, omdat de verdediging afdoende lijkt te zijn. Het eind van de discussie lijkt met deze aanvulling op regel 9, namelijk dat weigering van een beargumenteerde conclusie enkel redelijk is als er een bezwaar wordt gegeven tegen de argumentatie die tot de conclusie leidde, een overtreding van deze regel te zijn.

Vreemd is echter dat Socrates hem gelijk geeft³³; ook hij wil niet met de gezamenlijk bereikte conclusie instemmen. Geen van beiden geven echter redenen voor het weigeren van de conclusie. Zij overtreden hier dus eensgezind regel 9. Socrates stelt in de allerlaatste spreekbeurt iets voor waardoor ze regel 9 niet overtreden: om de conclusie binnen deze discussie aan te nemen, maar die direct weer in twijfel te trekken. Dan zou een nieuwe discussie kunnen worden geopend. Of Hippias hiermee instemt wordt in de dialoog niet meer

³¹ Bijvoorbeeld rond S99.

³² Zie ook 6.3.2.

³³ Dat Socrates zelf ook niet met de conclusie instemt, heeft in de commentaren op deze dialoog tot veel speculaties geleid over de verborgen doelen die Socrates nastreeft in deze dialoog.

opgetekend.³⁴ Het lijkt vrij waarschijnlijk dat Hippias ermee in stemt.

Beurten 227-229 zijn de afsluitingsfase voor een subdiscussie (over H114). De discussie over de hoofdstelling H100 wordt niet expliciet afgerond. De twijfel ten aanzien van S227 waartoe Hippias en Socrates (waarschijnlijk) besluiten zorgt ervoor dat H100 ook niet impliciet weerlegd is. De argumenten die werkelijk zouden aantonen dat H100 niet juist kan zijn, zijn niet geleverd. Hippias mag dus redelijkerwijs vasthouden aan zijn standpunt H100. Socrates mag vasthouden aan zijn twijfel ten aanzien van Hippias' standpunt.

Regel 10: De formuleringen die gebruikt worden, mogen geen onduidelijkheden of dubbelzinnigheden bevatten en moeten zo correct mogelijk worden geïnterpreteerd.

Een objectieve beoordelaar zal het vanuit zijn gezichtspunt niet onredelijk vinden dat de conclusie voor het laatste subgeschil niet wordt aanvaard. Hij kan immers wel enkele drogredenen aanwijzen die gekenmerkt worden door misbruik van een overtreding van regel 10.

Bij regel 6 hebben we al kort besproken hoe rond beurten 73/74 een ambiguïteitsdrogreden wordt geconstrueerd. Ook bespraken we dat Hippias in H204 opmerkt dat Socrates een ongeoorloofde toepassing van de analogiereden geeft. Socrates gaat na deze kritiek verder om S113 te bewijzen. Hij slaagt er dan in de ambiguïteit van 'goed' zo te verdoezelen dat Hippias concessies doet die paradoxaal zijn (besproken onder regel 6). Hij lijkt uiteindelijk wel te moeten zwichten voor een conclusie waarin 'goed' 'moreel goed' betekent. Hij bemerkt niet dat in die conclusie de betekenis 'bekwaam' geheel verdwenen is:

227: Wie dus vrijwillig verkeerd handelt en schande en onrecht pleegt -gesteld dat zo iemand bestaat- zal wel niemand anders dan de goede zijn.

Hoe krijgt Socrates Hippias zo ver? In de tweede helft doet Socrates veel moeite de verwarring langzaam in te voeren. Zo vraagt hij in beurt 137/138b en passant of slecht werk ook werk is dat niet tot eer strekt. Daarmee komt de morele betekenis van 'goed' al weer duidelijker in zicht. Socrates doet dan ook erg veel moeite traag rennen als slecht rennen, ja als (nog vager) slecht werk te omschrijven.

De hele rij van subconclusies die analoog is vastgesteld aan de redenering ter ondersteuning van 134/144, heet in de vertaling: "voortzetting -tot het absurde toe- van de discussie vrijwillig-onvrijwillig". Deze titel is niet erg goed gekozen. De vele voorbeelden waarvoor dezelfde conclusie steeds door middel van een analogieredenering wordt gevonden, zijn eerder wat overbodig. Socrates had de analogieredenering ook direct kunnen toepassen op de rechtvaardigheid als kunde van de ziel. Socrates heeft de stappen voorafgaande aan de toepassing op de ziel van de mens nodig om Hippias ongemerkt te kunnen leiden naar een puur morele uitspraak. Socrates' vragen verschuiven namelijk langzaam van pure kundes, naar werktuigen, naar zielen van dieren.

³⁴ Deze twijfel als conclusie maakt deze dialoog een modelvoorbeeld van wat Robinson en anderen de negatieve elenchus noemen.

Daar waar Socrates over zielen begint te praten is een vage term ingevoerd, die nu nog neutraal met een kundigheid in verband gebracht kan worden, later ook een morele lading krijgt. Hij gaat verder de ziel in zake viskunst te bestuderen en vervolgens de ziel van de geneesheer. Deze laatste stap had Hippias al moeten waarschuwen: een geneesheer die zijn vak opzettelijk slecht uitoefent moet weliswaar bekwaam/knap/goed zijn in zijn vak, maar is moreel toch wel 'slecht'.

Socrates wil van de ziel van de geneesheer naar de ziel in het algemeen. Dat accepteert Hippias niet (S203-H204). Socrates komt op het idee dat de ziel zelf natuurlijk de zetel is van de rechtvaardigheid. Hij verkrijgt van Hippias de concessie dat rechtvaardigheid een kunde of kracht is en kan nu gemakkelijk dezelfde analogieredenering toepassen op de ziel zelf: de ziel die opzettelijk slecht doet, is dus beter (kundiger) dan die, die het onopzettelijk doet.

Bij deze toepassing van 'goed' is de term automatisch in beide betekenissen gebruikt, want in rechtvaardigheid is 'slecht handelen' zowel onkundig doen in rechtvaardigheid, als moreel slecht handelen, per definitie. Stemt Hippias in met deze analogieredenering, dan kan hij logisch gezien niet anders dan instemmen met conclusie S227:

Wie dus vrijwillig verkeerd handelt en schande en onrecht pleegt -gesteld dat zo iemand bestaat- zal wel niemand anders dan de goede zijn.

We hebben in 7.2.2 besproken dat de hoofdconcessies uit het tweede deel een relatie hebben met 94/95 uit het eerste deel. De eerste ambiguiteitsdrogreden die we hierboven hebben besproken had betrekking op 94/95: de verschuiving van iets kunnen doen en iets ook werkelijk willen doen. Deze betekenisverschuiving speelt ook in de laatste conclusie S227 een belangrijke rol. Als we al zouden aannemen (op grond van enkele inconsistente concessies) dat wie vrijwillig slecht kan handelen goed is en wie enkel onvrijwillig slecht kan handelen slecht is, dan nog moeten we instemmen met het idee dat wie iets doen kan dat ook doen wil.

Vrijwel alle commentatoren van Kleine Hippias wijzen op deze drogreden als zij proberen de paradox die op het eind van deze dialoog ontstaat uit te leggen. Zij menen dat Hippias en Socrates makkelijk uit hun onwetendheid kunnen komen ten aanzien van de vraag of hun conclusie juist is of niet. Socrates heeft een ontsnappingsmogelijkheid ingebouwd in de formulering van de conclusie: hij voegt tussen gedachtenstreepjes toe: "-gesteld dat zo iemand bestaat-" De oplossing is dat zo'n persoon helemaal niet bestaat, want geen enkel persoon wil opzettelijk slecht en onrechtvaardig handelen in het filosofische wereldbeeld van Socrates.

Friedländer geeft naast deze verklaring ook nog een andere: hij meent dat de uitspraak dat iemand vrijwillig (moreel) slecht handelt binnen de ideeënwereld van Socrates een onzinnige uitspraak is. Iedereen wil immers altijd het beste. Fout handelen kan men dus enkel doen uit onwetendheid. Friedländer lost dit probleem heel geforceerd op door te stellen dat Socrates ook de term 'slecht handelen' dubbelzinnig gebruikt: slecht handelen kan namelijk een moreel slecht doel dienen, maar ook een hoger doel hebben dat moreel goed is. In een poging Socrates' drogredenering goed te praten concludeert Friedländer vervolgens dat Socrates in deze dialoog Hippias weliswaar opzettelijk bedriegt/misleidt met valse argumenten, maar dat hij daarmee een hoger, moreel goed doel nastreeft,

namelijk Hippias van zijn schijn-weten af te helpen (een peirastisch doel dus). Een opmerkelijke poging Socrates' drogredeningen goed te praten vinden we ook bij de analyse van Sprague(1962: 78).

He has employed arguments which, if we follow them out carefully, are clearly fallacious, yet he has used these very arguments to force us to consider the possibility that the equivocal character of certain terms may cast some light on ethical questions of the most fundamental sort.

Zij wijst erop dat deze dialoog vragen opwerpt naar de betekenis van termen als 'goed' en 'vrijwillig'. Het oproepen van vragen is het begin van de filosofie. Socrates gebruikt dus drogredenen om de weg vrij te maken voor de werkelijk filosofische discussie.

De speculaties van Friedländer, Sprague en anderen over het doel dat Socrates voor ogen stond met deze dialoog en de krampachtige pogingen iets goed te praten wijzen erop dat deze dialoog niet geheel redelijk verloopt. Alhoewel Hippias het niet door heeft, worden er door Socrates enkele ambiguïteitsdrogredenen gemaakt. Dat is ook de oorzaak van het feit dat de conclusie niet echt bevredigend is. Het hoofdgeschil wordt niet opgelost. Ten aanzien van het laatste subgeschil kunnen Socrates en Hippias enkel concluderen dat ze niet goed weten wat de waarheid is. Dat Hippias deze drogredenen niet opmerkt is aanleiding geweest te denken dat het woord 'klein' uit de titel slaat op het feit dat Hippias slecht argumenteert. In de volgende paragraaf willen we dit harde oordeel wat relativeren door te wijzen op aspecten van de vraag-antwoorddialoog die het voor Hippias moeilijk maken goed te beoordelen of Socrates de argumentatie wel zonder drogredenen samenstelt.

7.3.2 Beoordeling en de vraag-antwoordmethode

We hebben al in 6.3.2 vastgesteld dat Hippias, als antwoorder, gehandicapt is bij het beoordelen van de argumentatie omdat hij geen overzicht heeft over de ontwikkeling van de hoofdlijnen van de argumentatie. In deze dialoog komen bovendien nogal wat herhalingen en overbodige beurten voor. Overbodig zijn de tussenstukken waarin Socrates en Hippias elkaar complimenteren of berispen. Ook de beurten waarin de argumentatie onderbroken wordt, doordat er een onderhandeling plaatsvindt over de regels van de dialoog, belemmeren het overzicht.

Overbodige beurten zijn de beurten waarin gevraagd wordt naar heel basale gegevens, of waarmee de redenering enkel onnodig ingewikkeld wordt gemaakt. Zo kunnen Socrates en Hippias makkelijk vaststellen dat de deskundige kan liegen en bedriegen in de rekenkunde zonder eerst vast te stellen dat Hippias zelf het beste is in de rekenkunde. Vaststellen dat een bedrieger ook bedriegen kan in de rekenkunde is ook overbodig (ongeveer 8 beurten zijn op deze manier aan te merken als overbodig).

De grote hoeveelheid voorbeelden in het tweede deel waarvoor op basis van analogie eenzelfde conclusie wordt getrokken als bij het hardlopen, is ook overbodig. Dezelfde conclusie aangaande de menselijke ziel had ook veel eerder

kunnen worden getrokken, als de redenering tenminste goed was geweest. Het aantal voorbeelden is opmerkelijk. Robinson³⁵ meent dat Socrates gewoonlijk niet meer dan drie voorbeelden geeft. Hoe de vele voorbeelden Socrates helpen de betekenisverschuiving van 'goed' als 'bekwaam' naar 'goed-in-morele-zin' te verdoezelen, hebben we hierboven besproken.

Voor het geven van zoveel voorbeelden zijn verschillende motieven te vinden: het zou kunnen dat Socrates zelf ook niet precies weet wat hij zegt, of waarom hij het zegt. Hij zoekt dan met de antwoorder wat deze concessie kan betekenen. Het is of hij iets gevonden heeft, maar het eerst eens goed moet bekijken voor hij weet wat het precies is en voor hij het kan gebruiken.

Een andere optie is dat Socrates de concessie erg belangrijk vindt. Hij wil het goed in het geheugen van zijn antwoorder griffen en herhaalt het daarom vaak.

Deze strategieën passen bij mondeling taalgebruik. We moeten bedenken dat Plato's dialogen in dat opzicht een dubbelzinnige status hebben. Ze zijn geschreven, maar pretenderen een verslag te zijn van een mondelinge uitwisseling van gedachten. Voor mondeling taalgebruik gelden soms andere regels dan voor schriftelijk taalgebruik, vooral wat compositie betreft. Het geheugen moet op zichzelf vertrouwen en kan niet terugvallen op de geschreven woorden. Deze uitvoerige herhalingen van dezelfde concessie zouden van dit gezichtspunt uit gezien niet irrelevant geweest zijn voor het werkelijke gesprek. Alleen in de schriftelijke analyse zijn de herhalingen irrelevant en kunnen we ze samenvatten in één concessie.

Maar het zou ook kunnen dat het door al deze overbodige beurten en de herhalingen voor Hippias extra moeilijk is om de hoofdlijnen van het betoog op te sporen en om adequaat te reageren op Socrates' vragen. In een mondeling betoog zijn irrelevante passages nog lastiger dan in een schriftelijk relaas. Hoe meer irrelevante dingen gezegd worden, hoe meer irrelevante dingen de luisteraar moet onthouden. Hippias zal gemakkelijk de draad kwijt raken.

Of Socrates deze herhalingen en overbodige vragen stelt met het doel Hippias in verwarring te brengen is moeilijk te zeggen. Het zou heel goed kunnen dat Socrates regelmatig niet precies weet hoe de discussie zal verlopen, en dat hij door het stellen van zijn vragen ook zelf op zoek is naar een geschikte constructie van argumenten om Hippias te overtuigen.

We weten echter wel dat Aristoteles, Plato's leerling, uit de praktijk van de vraag-antwoordmethode een lijstje met adviezen gedestilleerd heeft om als vragensteller de antwoorder zo te verwarren dat je de juiste concessies krijgt om het geschil te winnen. Opzettelijk de tegenstander in verwarring brengen door een veelheid aan vragen en door een moeras van vage onderscheidingen te creëren is één van de adviezen. Het is niet te plaatsen als overtreding van een van de discussieregels die wij hier hebben gebruikt. Het lijkt niet bepaald bevorderlijk voor het redelijk oplossen van een geschil.

In hun proefschrift geven Van Eemeren en Grootendorst uitgebreidere regels. Zij stellen daar dat het in een kritische discussie niet geoorloofd is meer dan één keer hetzelfde illocutionaire handelingscomplex met dezelfde rol in één discussie uit te voeren (Van Eemeren en Grootendorst 1982: 339). Herhalingen van identieke redeneringen bevorderen niet het oplossen van het geschil. Of

³⁵ Robinson 1953.

deze strenge regel redelijkerwijs van toepassing kan worden verklaard voor 'mondelinge' dialogen als deze betwijfelen we echter.

8. CONCLUSIE

8.1 Inleiding

In dit hoofdstuk beantwoorden we de vraag in hoeverre een Socratische dialoog gereconstrueerd kan worden als kritische discussie.

In 8.2 vatten we de argumentatie samen op basis waarvan wij menen dat een Socratische dialoog gezien kan worden als een kritische discussie. In 8.3 bespreken we de problemen die ontstaan als we een Socratische dialoog ook daadwerkelijk als kritische discussie reconstrueren. Deze problemen geven inzicht in het begrippenapparaat en het analyse-instrumentarium van de pragma-dialectische theorie. Omgekeerd geven de reconstructies ook inzicht in het verloop van een Socratische dialoog. In 8.4 tenslotte vatten we onze conclusies samen en doen voorstellen voor nader onderzoek. Tevens gaan we in op de mogelijkheden die het (her)invoeren van de Socratische dialoog biedt.

8.2 De Socratische vraag-antwoorddialoog als kritische discussie

Om een Socratische dialoog te reconstrueren volgens het ideaalmodel voor een kritische discussie moet eerst verantwoord worden dat een Socratische dialoog op te vatten is als redelijke discussie. Op grond van de analyse die wij in hoofdstuk 2 en 4 hebben gegeven, zijn wij van mening dat een Socratische dialoog gezien kan worden als kritische discussie.

Het praktische doel van een kritische discussie is het oplossen van een verschil van mening. Eerste voorwaarde is dat er in een discussie een verschil van mening bestaat. Tweede voorwaarde is dat deelnemers het doel voor ogen moet staan samen het geschil op te lossen.

De doelen van Socratische dialogen lijken op die van een kritische discussie, maar zijn niet identiek daaraan. In Socratische dialogen staat niet het oplossen van een geschil voorop, maar het onderzoeken van de juistheid van een bepaalde mening. Daarbij is impliciet altijd een geschil aanwezig³⁶; uit de vragen die Socrates stelt blijkt immers dat hij ten minste een twijfelende houding aanneemt ten opzichte van een door de antwoorder ingenomen standpunt. Dat betekent dat er over een bepaald standpunt een verschil van mening wordt gecreëerd. Het zoeken naar de ware mening gebeurt in principe middels een poging een geschil van mening op te lossen met redelijke argumenten.

Het hoger ideaal dat Van Eemeren en Grootendorst koppelen aan het voeren van een kritische discussie, is dat deze bijdraagt aan het proces van intellectuele groei. Alhoewel het Socrates' streven is de waarheid te vinden, eindigen zijn dialogen vaak met de conclusie dat de sprekers iets niet weten en dat wat ze dachten te weten, valse kennis was. Voor het proces van intellectuele groei is de ontdekking van het feit dat wat men zeker dacht te weten misschien niet waar is, een belangrijke stap.

³⁶ Hoewel dit geschil niet altijd direct herkenbaar is aan het begin van de dialoog.

Aan de Socratische dialoog worden nog andere doelstellingen verbonden: het onderwijzen (maieutische doel) en het aanzetten tot intellectueel zelfonderzoek van de gesprekspartners (peirastische doel). Deze doelen worden door Van Eemeren en Grootendorst niet letterlijk geformuleerd, maar ze kunnen wel door een kritische discussie verwezenlijkt worden. Als een discussie volgens een redelijke procedure verloopt, kan dit de sprekers immers inzicht geven in hun kundigheid als argumentator en inzicht geven in het onderwerp dat ter discussie stond.

Een kritische discussie verloopt idealiter volgens discussieregels die bevorderen dat het geschil op redelijke wijze wordt opgelost en die het belemmeren van het oplossen van het geschil verbieden. De Socratische dialoog wordt ook volgens bepaalde discussieregels gevoerd. Alhoewel Socrates noch Plato een duidelijk reglement heeft geschreven, kunnen we uit de dialogen zelf, door de vele opmerkingen van Socrates over hoe een vraag-antwoorddialoog gevoerd dient te worden, een indruk krijgen van de regels voor redelijke vraag-antwoord-discussies.

De procedure van de vraag-antwoorddialogen is niet goed te vergelijken met de procedure van een kritische discussie. De pragma-dialectische discussieregels zijn immers niet opgesteld voor een dialoog met de typische rolverdeling van antwoorder en vragensteller. Een één op één vergelijking is daarom niet mogelijk. De Socratische regels, die vooral regelen hoe de antwoorder zich moet gedragen, dienen om een redelijk verloop van een vraag-antwoorddialoog te bevorderen. De regels leggen vast hoe de discussie moet verlopen om niet af te dwalen (de antwoorder moet direct antwoorden en volgens zijn eigen mening; de vragensteller moet duidelijke vragen stellen; de vragensteller moet uitleg geven als de antwoorder daar om vraagt) en tevens zeggen ze iets over een redelijke afsluiting van de dialoog (de antwoorder mag soms concessies terugtrekken). De regels voor redelijke discussie zijn volgens ons in een voor de vraag-antwoorddialoog aangepaste vorm goed toepasbaar (zie paragraaf 8.3.2); zij vormen een goede aanvulling op de regels van Socrates. We kunnen dus concluderen dat de Socratische dialoog in principe gezien kan worden als kritische discussie waarin een geschil van mening op een redelijke wijze opgelost wordt.

8.3 De reconstructie en beoordeling van de Socratische dialoog

8.3.1 De reconstructie van de Socratische dialoog

Een reconstructie van een Socratische dialoog als kritische discussie is in principe mogelijk. De reconstructie is echter op een aantal punten problematisch. De problemen ontstaan doordat de discussievorm (de vraag-antwoordmethode) afwijkt van de discussievorm die bij het ontwikkelen van de pragma-dialectische theorie model stond. Het is niet zonder meer duidelijk wat we als argumentatie kunnen beschouwen in een Socratische dialoog en ook niet wie er argumenteert. We bespreken hier kort in hoeverre deze problemen zijn opgelost.

Het is onjuist de vraagbeurten op te vatten als argumenten. Ook de antwoordbeurten op zich bevatten geen argumenten. In het antwoord wordt vaak niet meer gezegd dan 'ja, dat is zo' of 'nee, dat kan niet juist zijn'. De geslaagdheidsvoorwaarden voor argumentatie zijn meestal niet vervuld in de enkele beurt in de dialoog. Een vraag samen met het antwoord kan pas een bewering vormen die als argument gebruikt kan worden in de discussie. In de analyse van de dialogen hebben we dan ook steeds een vraag en een antwoord samen genomen en geherformuleerd tot een bewering die gebruikt kan worden in de dialoog als argument.³⁷

Meestal zijn de geslaagdheidsvoorwaarden wèl vervuld voor de vraag- en antwoordbeurt samen. Ook dan zijn echter nog aanpassingen nodig. Zo is de essentiële voorwaarde (de beweringen samen gelden als poging van de spreker om de luisteraar te overtuigen van de (on)aanvaardbaarheid van een bepaald standpunt) op een wat eigenaardige manier vervuld. De vragensteller zal denken dat de concessies van de antwoorder diens standpunt uiteindelijk zullen ondermijnen; de antwoorder zal van mening zijn dat zijn antwoorden zijn eigen standpunt zullen ondersteunen, of althans niet zullen ontkrachten.³⁸

Door vraag en antwoord samen als potentieel argument te zien, nemen we aan dat de vrager (in de dialogen meestal Socrates) en antwoorder gezamenlijk argumenteren. Dat betekent ook dat we ervan uitgaan dat beide sprekers gebonden zijn aan de argumenten die zij samen geven. In de Socratische dialoog is er echter een verschil tussen de antwoorder en de vrager. De antwoorder bindt zich expliciet aan zijn antwoorden. De vrager niet. Hij is alleen voor de duur van de discussie aan de antwoorden gebonden, ofwel 'for the sake of argument'.

Hoewel we aannemen dat de argumentatie tot stand komt door vragensteller en antwoorder samen, kunnen we vaststellen dat het de vragensteller is die de argumentatie ontwikkelt en stuurt. Zijn vragen bepalen welke proposities gebruikt kunnen worden als argument. Ook het feit dat de concessies in de argumentatiestructuren ingetekend worden als ondersteuning van een (sub)standpunt van de vrager pleit voor deze interpretatie. Toch blijven we bij de reconstructie ook uitgaan van het idee dat elk standpunt door de ene spreker wordt verdedigd en door de ander wordt aangevallen. De sprekers hebben dus verschillende doelen op het oog met hun gezamenlijke argumentatie.

Deze aspecten kunnen binnen de pragma-dialectische reconstructie van de dialogen zoals wij die hebben uitgevoerd niet erg goed beschreven worden, omdat we de argumentatie analyseren op het niveau van de vraag-antwoordsequenties. Daarom hebben we bij de reconstructie en beoordeling van de twee dialogen steeds een paragraaf toegevoegd met opmerkingen over aspecten die specifiek zijn voor de vraag-antwoordmethode en betrekking hebben op de vraagbeurten op zich, of de antwoordbeurten op zich.

Om een discussie te reconstrueren naar het ideaalmodel, kan gebruik worden gemaakt van de dialectische transformaties. Deze transformaties zijn goed toepasbaar op de Socratische dialoog. Alleen de regels voor het distribueren van taalhandelingstypen die een hulpmiddel zijn bij de deletietransformatie van een

³⁷ Verantwoording hiervoor hebben we gegeven in 5.3.1.

³⁸ Zie hiervoor ook 5.3.1.

discussie, zijn voor de reconstructie van een Socratische dialoog niet bruikbaar. De argumentatie hierin bestaat immers uit stuurders en binders; twee typen taalhandelingen die in de argumentatiefase niet behoren voor te komen.

Een pragma-dialectische reconstructie resulteert in een analytisch overzicht met de volgende punten: de geschilpunten en de posities van de discussianten, de discussiefasen en een overzicht van de impliciete en expliciete argumenten.

Het vaststellen van de (soorten) geschillen, en van de posities en rollen daarin van de deelnemers levert geen speciale problemen op bij de reconstructie van een Socratische dialoog. Ook de discussiefasen zijn aan te duiden voor zover ze aanwezig zijn.

Er zijn een aantal aanvullingen nodig zijn om de argumentatiestructuur compleet te kunnen weergeven:

- Voor een goed inzicht in het verloop van de discussie is een (schematisch) overzicht van de samenhang van de (sub)geschillen nodig. In de twee Socratische dialogen die wij geanalyseerd hebben, is er sprake van een groot aantal meer of minder samenhangende geschillen; om enig inzicht te geven in de verschuivingen van standpunten en geschillen in deze dialogen hebben we een soort dialogische tabel ingevoerd waarin het verloop van de discussie schematisch is weergegeven.
- Om een adequaat schematisch argumentatie-overzicht van een Socratische dialoog te geven, zijn een aantal nieuwe symbolen nodig:



: dit teken geeft een tegenargument aan; een argument dat de conclusie aanvalt in plaats van ondersteunt.



: dit teken geeft aan dat de stelling links van het teken contrair of contradictoir is met de stelling rechts daarvan.

De volgende aanvulling bij het weergeven van de posities van de deelnemers in een geschil bleek nodig:

- Een symbool dat aangeeft dat een bepaalde propositie p niet echt door een van de partijen aanvaardbaar wordt geacht, omdat p de conclusie van een 'argumentum ad absurdum' is. We hebben dit aangegeven door een positief standpunt ten opzichte van een propositie tussen aanhalingstekens te plaatsen ("+/p").

Deze eerste twee toevoegingen hangen samen met de ontwikkeling van de pragma-dialectische argumentatietheorie. Deze theorie is voornamelijk uitgewerkt voor het analyseren van geschillen als meerdere enkelvoudige, niet-gemengde geschillen. Daardoor is geen uitgebreid notatiesysteem ontwikkeld voor complexere geschillen. Een uitwerking van de bestaande concepten zou de pragma-dialectische argumentatietheorie geschikter maken om complexe geschillen te beschrijven.

8.3.2 De beoordeling van de Socratische dialoog

De beoordeling van de twee dialogen bestaat uit toetsing van de voortgang van de dialoog aan de regels voor redelijke discussies. In hun huidige formulering zijn regel 1, 2, 3, 5, 8 en 10 onproblematisch toepasbaar op de Socratische dialogen.

Regel 4, 6, 7 en 9 zijn in ongewijzigde vorm niet zonder meer toepasbaar op een discussie in vraag-antwoordvorm. De verdediging van de protagonist gebeurt in tegenstelling tot een gewone discussie in een Socratische dialoog doorgaans niet door het 'eenzijdig' naar voren brengen van argumentatie. Bij deze regels zal rekening gehouden moeten worden met het feit dat de verdediger zijn standpunt moet verdedigen door het beantwoorden van vragen. Dit gebeurt dan samen met de antagonist; maar voor deze laatste is het stellen van vragen juist onderdeel van een aanval op het standpunt van de antwoorder. En aangezien we hebben vastgesteld dat het juist de vragensteller is die de argumentatie genereert en stuurt, moeten de regels niet alleen gelden voor een verdediging van een standpunt, maar ook voor een aanval op een standpunt.

Doordat de uitgangspunten en redeneerstappen gemeenschappelijk door de discussianten vastgesteld worden, lijken discussieregel 6 en 7 overbodig. Door middel van vraag en antwoord wordt steeds de instemming van de antwoorder gevraagd. De antwoorder kan echter niet altijd goed oordelen wat de vrager precies bedoelt met zijn vraag, omdat deze als het ware een soort blindgang maakt tijdens de dialoog: hij weet immers vaak niet waartoe de concessies dienen die hij in de loop van de discussie doet.

Een beoordelaar die niet aan de dialoog deelneemt, kan het product van de discussie overzien en nagaan of er in de loop van de discussie verschuivingen in gemeenschappelijke uitgangspunten hebben plaatsgevonden die door de antwoorder niet zijn opgemerkt³⁹. We kunnen de dialogen hierdoor op twee niveaus beoordelen. Op het eerste niveau gaan we uit van de beoordeling van de sprekers, op het tweede niveau beoordeelt een buitenstaander (analysator) over het beoordelingsvermogen van de sprekers.

De regels voor redelijke discussies zoals geformuleerd in het boek Drogredenen (VEGK 1986a) dekken niet alle belemmeringen bij het redelijk oplossen van een geschil die in een vraag-antwoorddialoog kunnen voorkomen⁴⁰.

Herhalingen en overbodige vragen kunnen een redelijke oplossing van het geschil bemoeilijken. We denken hierbij ook aan de strategieën die Aristoteles in de Topica noemt om het de ander moeilijk te maken. In een mondelinge dialoog

³⁹ Dit is bijvoorbeeld het geval in Kleine Hippias, zie hoofdstuk 7.

⁴⁰ In het proefschrift van Van Eemeren en Grootendorst staan uitgebreidere regels voor redelijke discussies. Daarin staat dat het in een kritische discussie niet geoorloofd is meer dan één keer hetzelfde illocutionaire handelingscomplex met dezelfde rol in de discussie uit te voeren (Van Eemeren en Grootendorst 1982: 399).

Volgens Van Eemeren en Grootendorst wordt de oplossing van een geschil door herhaling van identieke aanvallen of verdedigingen niet dichterbij gebracht. Herhalingen zijn daarom irrelevant. Het is de vraag of deze regel ook van toepassing is op de Socratische dialoog, waarin bijeenbehorende delen van een redenering vaak ver uit elkaar staan, waardoor herhaling van eerder naar voren gebrachte vragen en antwoorden nuttig kan zijn.

lijken overbodige vragen de antwoorder meer in de war te brengen dan dat ze hem helpen helder te denken. Herhalingen bevorderen ook soms een achteloze houding van de antwoorder; de vragen lijken zo simpel dat hij zijn kritisch vermogen er niet bij nodig denkt te hebben om te antwoorden. Dit is niet bevorderlijk voor het serieus oplossen van een geschil. Het vergroot de kans dat de antwoorder overtuigd wordt, terwijl hij een ambiguïteit over het hoofd ziet, of een andere drogreden niet opmerkt⁴¹.

8.3.3 Inzichten in de Socratische dialoog

De reconstructie- en beoordelingsproblemen hebben inzicht gegeven in de mogelijkheden van de pragma-dialectische theorie om een dialoog in vraag-antwoordvorm te beschrijven. Aanpassingen zijn hierbij nodig gebleken. De pragma-dialectische reconstructie en beoordeling verschaft echter ook nieuwe inzichten in de Socratische dialoog⁴².

De pragma-dialectische theorie is goed bruikbaar voor het analyseren van Socratische dialogen. Alhoewel bij het ontwikkelen van deze theorie de Socratische methode geen voorbeeld geweest zal zijn, is de theorie flexibel genoeg om toepasbaar te zijn om de vraag-antwoordsequenties te beschrijven als argumentatie. Een analyse volgens dit theoretisch model heeft het voordeel dat het inzicht geeft in zowel de argumentatiestructuur van de dialoog als in meer pragmatische kanten zoals de rol en het gedrag van de deelnemers tijdens de discussie.

De pragma-dialectische theorie is ontworpen als een dialogische theorie. Het ideaalmodel kent daarom ook regels over de legitieme verwachtingen van de sprekers over elkaars gebondenheden. Die zijn in de Socratische dialogen erg belangrijk. Socrates' vragen zijn eigenlijk steeds vragen naar het expliciet maken van de gebondenheden van de antwoorder. De concessies van de antwoorder zijn tevens vrijwel steeds te zien als geëxpliciteerde uitgangspunten; door middel van vraag en antwoord worden de gemeenschappelijke uitgangspunten van de discussianten vastgesteld. Deze dienen tevens als argumenten waaraan zij gebonden zijn. Maar niet alleen de argumenten worden gemeenschappelijk vastgesteld; ook de redeneerstappen worden gezamenlijk gekeurd door middel van vraag en antwoord. Dit noemen we 'gezamenlijke redeneerstappen'.

De reconstructie van de Socratische dialogen met behulp van de pragma-dialectische theorie laat de volgende aspecten van de vraag-antwoorddialoog onderbelicht:

⁴¹ In dit kader zijn ook de opmerkingen van Socrates alsof hij dom is en zeer simpele vragen stelt, verdacht.

⁴² Voor sommige van deze inzichten geldt dat deze nog niet een compleet beeld scheppen van alle dialogen, omdat ze slechts op basis van de reconstructie en beoordeling van twee dialogen zijn geformuleerd.

1.

Aan de enkele vraagbeurt of antwoordbeurt is in onze reconstructie niet veel aandacht besteed. Dat komt omdat we er in onze interpretatie van uitgaan dat beide partijen in een Socratische dialoog samen argumenteren. Er wordt dus geabstraheerd van de precieze bijdrage van de vrager en de antwoorder. Daardoor hebben we geen goed instrumentarium om de strategieën van partijen apart te beschrijven. In 6.2.3 en 7.2.3 hebben we daarom enkele theoretische noties ontwikkeld om meer inzicht hierin te krijgen.

We hebben een typering gegeven van het soort vragen die Socrates stelt⁴³. We onderscheiden concessievragen (CV'en) en redeneervragen (RV'en). CV'en zijn vragen naar de mening van de antwoorder. Deze kan dan in de dialoog als argument gebruikt worden. RV'en zijn vragen naar de aanvaardbaarheid van een redenering. RV'en zijn onder te verdelen naar de verschillende soorten argumentatieschema's waarvoor Socrates instemming vraagt⁴⁴.

Ook ten aanzien van de strategieën van de antwoorder hebben we gezocht naar een beschrijvingsmogelijkheid. We hebben weliswaar geconcludeerd dat de vragensteller de discussie stuurt, maar de antwoorder heeft desondanks verschillende mogelijkheden om bij te dragen aan het verloop van het gesprek.

In 7.3.2 hebben we daarom een onderscheid gemaakt tussen zogenaamde actieve en passieve beurten van de antwoorder. Actieve beurten zijn beurten waarin de antwoorder de vraag-antwoordmethode doorbreekt, zelfstandig een argument geeft en zo het inhoudelijk verloop van de discussie meestuurt. In passieve beurten geeft hij enkel antwoord op de gestelde vraag, wat meestal neerkomt op het kiezen tussen het aannemen of afwijzen van een bepaalde propositie die Socrates voorstelt. Dit onderscheid kan niet alleen behulpzaam zijn bij verder onderzoek naar de rol van de antwoorder; als we de actieve beurten hebben vastgesteld, kan ten behoeve van de beoordeling nagaan worden of de vragensteller hier adequaat op reageert⁴⁵.

2.

Een ander onderbelicht punt is dat de argumentatietheorie vooral uitgewerkt is voor enkelvoudige niet-gemengde geschillen waarbij de protagonist argumenten geeft ter verdediging van een standpunt. Het is voor het overzicht van een gehele dialoog belangrijk de argumentatie te plaatsen in een grotere samenhang. Wij hebben daartoe enkele tekens ingevoerd om tegenargumentatie te kunnen noteren in een schema en een tabel gemaakt om de samenhang van verschillende (sub)stellingen weer te geven.

3.

Een punt dat in de beoordeling van een vraag-antwoorddialoog altijd een rol speelt, is het feit dat de beoordeling op twee niveaus plaatsvindt. Bij de

⁴³ Hierbij moet wel vermeld worden dat Socrates' vragen niet altijd in vraagvorm gesteld worden; soms is het de bedoeling dat de antwoorder instemt met een bewering. Steeds wordt er echter een antwoord van de gesprekspartner verwacht en daarom spreken we consequent van vragen.

⁴⁴ In 6.3.2 hebben we ten aanzien van lo besproken welk soort vragen Socrates gebruikt en op welke manier.

⁴⁵ In 7.3.2 hebben we besproken hoe en wanneer Hippias in de dialoog Kleine Hippias gebruik maakt van deze twee soorten beurten en hoe Socrates daar op reageert.

beoordeling moet ten eerste worden bekeken of de sprekers zelf vinden dat de discussieregels overtreden worden, ten tweede moet de analysator zelf oordelen of de sprekers alle overtredingen van de regels wel hebben opgemerkt.

De reconstructie naar het ideaalmodel geeft ook inzicht in de Socratische dialoog. Door een Socratische dialoog te analyseren met behulp van een argumentatietheorie wordt deze gezien als argumentatieve discussie. Deze benadering is in de literatuur over Plato's dialogen niet eerder gebruikt. Door de Socratische dialoog te analyseren met behulp van de pragma-dialectische argumentatietheorie beschouwen we deze dialoogvorm als een volwaardige discussievorm die geschikt is voor het oplossen van een geschil. Dat levert nieuwe inzichten op in de dialogen:

a.

De normatieve reconstructie kent een onderscheid tussen de hoofdstelling en substellingen. Dit onderscheid is verhelderend bij het analyseren van de dialogen. Het zorgt ervoor dat de argumentatie steeds gezien wordt in de juiste context. Vaak wordt in filosofische besprekingen van de Platoonse dialogen alleen gelet op de filosofisch gezien meest interessante vraagstelling. Voor de interpretatie en het begrip van de samenhang van de dialoog is het nuttig te weten wat de hoofdstelling is.

b.

Door de discussiefasen op te sporen in de dialogen, krijgen we zicht op hoe geschillen zich ontwikkelen. Het blijkt dat in Io en Kleine Hippias de afsluitingsfase vaak samenvalt met de confrontatiefase van een (sub)discussie. Soms blijft hierdoor het meningsverschil aan het begin van de (sub)dialoog tussen de vragensteller en antwoorder impliciet; een andere keer blijft de conclusie impliciet. Dit kan consequenties hebben voor de antwoorder: deze moet antwoorden op vragen zonder dat deze altijd weet waar deze precies betrekking op hebben.

c.

Het maken van een argumentatiestructuur voor de hele dialoog is erg informatief. Doordat wij de argumenten genummerd hebben met de beurnummers waarin zij naar voren zijn gebracht, geeft de argumentatiestructuur inzicht in de strategieën die Socrates gebruikt om de juiste concessies aan de antwoorder te ontlokken. Zo valt op dat veel concessies relatief ver verwijderd zijn van het standpunt dat verdedigd of aangevallen wordt. Daardoor zal het voor de antwoorder moeilijk zijn te ontdekken hoe antwoorden op die vragen samenhangen met een conclusie. Dit resulteert in een zekere 'blindgang' van de antwoorder.

d.

Opvallend is ook dat Socrates veel vragen één of meer malen herhaalt, vaak in net iets andere bewoording. Dit kan verschillende functies hebben. Het kan in de 'mondelijke' dialoog nodig zijn om af en toe het geheugen op te frissen. Vaak herhaalt Socrates in vragen de belangrijkste concessies vlak voordat hij onthult hoe deze concessies als argumenten gebruikt worden om een standpunt te ontkrachten. De herhalingen worden echter ook wel eens gebruikt om ongemerkt kleine betekenisverschuivingen te doen plaatsvinden, of om de vrager de indruk

te geven dat het gemakkelijk is te antwoorden, waardoor hij minder oplettend zal zijn.

e.

De argumentatiestructuur geeft ook inzicht in het soort argumentatie dat Socrates vaak gebruikt. In onze overzichtsstructuren hebben we de analogieredeneringen en generalisaties gekleurd. Ook andere argumentatieschema's zouden met een kleur kunnen worden aangegeven. Het dusdanig onderscheiden van deze twee argumentatieschema's geeft inzicht in de strategie die de vragensteller gebruikt om een antwoorder in tegenspraak met zichzelf te krijgen. Ook de standpunten van beide discussiepartners zijn in de overzichtsstructuur door een kleur direct herkenbaar gemaakt.

8.4 Samenvatting en punten van nader onderzoek

In dit onderzoek hebben we laten zien dat we de Socratische dialoog kunnen zien als kritische discussie. De reconstructie en beoordeling hiervan volgens de pragma-dialectische theorie is niet probleemloos. Het verschil in discussievorm van een 'gewone' discussie en een discussie middels vraag en antwoord is hier de oorzaak van. De problemen zijn echter niet onoverkomelijk; ze kunnen opgelost worden met behulp van bijstellingen en aanvullingen van sommige theoretische noties en enkele details van het instrumentarium voor analyse en beoordeling.

Toepassing van de pragma-dialectische theorie op de Socratische dialoog heeft tot nieuwe inzichten geleid in zowel de toepasbaarheid van de theorie als in het verloop van de Socratische dialoog.

Lang niet alle aspecten zijn volledig uitgewerkt. Nader onderzoek naar een aantal aspecten van de Socratische dialoog zou een adequate beschrijving van het argumentatieve verloop van de dialoog en de strategieën van de deelnemers kunnen verduidelijken. Dit zou een aanvulling zijn op het klassieke werk van Robinson.

Dergelijk onderzoek kan ook van belang zijn voor de pragma-dialectiek. De specifieke vraag-antwoordvorm is immers een eenvoudige en vrij strak gereguleerde dialoogvorm. Het inzicht in de dialogische benadering van argumentatie kan worden verdiept door de Socratische dialogen als case-study te gebruiken. Enkele punten die diepgaander onderzocht zouden moeten worden in het kader van een normatieve argumentatietheorie voor Socratische dialogen zijn:

- Wat voor vragen stelt de vragensteller en wat voor soort argumentatie genereren zij? Hoe kunnen zij beschreven worden in de pragma-dialectische theorie?
- In hoeverre belemmert de 'blindgang' van de antwoorder een redelijke afloop van de dialoog en op wat voor manieren kan de antwoorder de dialoog beïnvloeden?

Bij een dergelijk onderzoek zou ook de formele dialectiek en de theorieën over vragen in argumentatieve discussies nader moeten worden onderzocht op hun bruikbaarheid binnen een pragma-dialectische benadering.

Een meer algemeen probleem dat voor de pragma-dialectische theorie verder onderzocht zou moeten worden, is:

- Hoe kan het beste het verloop van een Socratische dialoog in schema - worden gebracht?

De Socratische dialogen zijn vijftiende eeuw geleden geschreven. In latere eeuwen zijn er steeds argumentatieve discussies in de vorm van een dialoog geschreven. In de twintigste eeuw is de dialoogvorm niet meer erg gangbaar. Toch wordt er nu nog af en toe een wetenschappelijke tekst in dialoogvorm geschreven. Feyerabend houdt zelfs een pleidooi voor de dialoog. In de twintigste eeuw wordt de argumentatietheorie meer dialogisch beschouwd. Wij zijn van mening dat de dialoogvorm ook meer in praktijk gebruikt kan worden. De Socratische dialoog heeft door zijn vorm een aantal voordelen die deze dialogische discussiemethode geschikt maakt voor uiteenlopende doelen. Het voeren van een Socratische dialoog vormt niet alleen een uitstekende intellectuele oefening in het argumenteren, maar kan ook dienst doen als discussiemethode voor het oplossen van geschillen. Doordat de sprekers steeds de gezamenlijke uitgangspunten expliciteren, wordt het gevaar dat de discussianten langs elkaar heen praten aanzienlijk verkleind.

Ook als didactisch hulpmiddel kan een Socratische dialoog gebruikt worden. In een vraag-antwoordgesprek met een docent (of medeleerling) wordt de student direct bij de leerstof betrokken. Tevens kan de Socratische dialoog dienst doen als hulpmiddel voor advocaten. In rechtszaken spelen dikwijls definities en termen een grote rol; deze kunnen ter voorbereiding in een werkelijke of fictieve discussie door de advocaat onderzocht worden.

In navolging van het debat van Aristoteles kan een Socratische dialoog gevoerd worden in wedstrijdverband. Diverse vaardigheden zijn bij een wedstrijddebat nodig (vooruitdenken, premissen afleiden, flexibiliteit etc.). Gezien de eigenschappen en rendementen van een dergelijke wedstrijd, zijn wij van mening dat de Socratische dialoog als spel een vervolg kan zijn op de zogenaamde academische debatten die de laatste tijd vooral op universiteiten populariteit genieten.

De Socratische methode is niet uit de losse hand te beoefenen. Het voeren van een dergelijke discussie vereist voorbereiding en kennis van de discussieregels en de mogelijke strategieën van de deelnemers. Een goede moderne handleiding ontbreekt nog. De Topica van Aristoteles is als handleiding niet geschikt. Op vele punten is dit boek gebrekkig en onoverzichtelijk. In een handleiding zou onderscheid gemaakt moeten worden tussen een aantal varianten van een Socratische dialoog. Voor een dialoog waarin het onderzoeken van een bepaalde mening voorop staat gelden bijvoorbeeld andere regels dan bij een dialoog in wedstrijd situatie.

Een serieuze argumentatieve dialoog zou onzes inziens op veel terreinen

gevoerd kunnen worden. Het is een inspirerende, actieve vorm van communicatie. Het voeren van een Socratische dialoog vereist dat mensen zich duidelijk uitspreken over een bepaalde mening en tegelijkertijd de consequenties ervan moeten verdedigen; iets wat in vele discussies ontbreekt. Uit Plato's dialogen blijkt dat de deelnemers gegrepen worden door hun gesprek, in verwarring worden gebracht en soms juist in opperste verwoering raken.

Yolanda Mante
Nina Meilof
10 oktober 1991

Copyright Creative Common Licence
Mante / Meilof
mante@abcmante.nl / meilof@factory.org

BIBLIOGRAFIE

- Abelard
1979 Dialogue of a Philosopher with a Jew and a Christian. Vert. Pierre J. Payer. Toronto/Wetteren: Universa Press.
- Abelson, Paul
1906 The seven liberal arts. A study in mediaeval culture. New York.
- Aristophanes
1982 Clouds. Vert. Alan H. Sommerstein Warminster: Aris & Phillips Ltd.
- Aristoteles
1989 Topica. Vert. door E.S. Forster. 4e dr. Harvard: Harvard university Press. 1e dr. 1960.
- Augustinus, St. Aurelius
z.j. Concerning the teacher and On the Immortality of the Soul. Vert. George G. Leckie. New York.
- Bateson, G.
1972 Steps to an ecology of mind. New York: Balintine books.
- Barth, E.M. en E.C.W. Krabbe
1982 From axiom to dialogue. A philosophical study of logics and argumentation. Berlin/New York: Walter de Gruyter.
- Belnap, N. D. Jr. en Th. B. Steel
1976 The logic of questions and answers. New Haven/Lodon: Yale university press.
- Berkeley, George
1975 Philosophical Works including the works on vision. Introd. and notes by M.R. Ayers. Dent. London: Rowman and Littlefield.
- Boëthius
1978 De Topicis Differentiis Vert. Eleonore Stump. Ithaka/London: Cornell University Press.
- Bolgar, R.R.
1954 The classical heritage and its beneficiaries. 3e druk Cambridge: University Press. 1e dr. 1973.
- Capella, Martianus
1977 Martianus Capella and the Seven Liberal Arts vol. 2: The marriage of Philology and Mercury. Vert. W.H. Stahl en R. Johnson, m.m.v. E.L. Burge. New York: Colombia university press.

- Diogenes Laertius
1966 Uilen van Athene. Leven en leer van klassieke filosofen. Een bloemlezing. Vert. J.C.B. Eykman. Amsterdam: Meulenhof.
- Eemeren, F.H. van en R. Grootendorst
1982 Regels voor redelijke discussies. Een bijdrage tot de theoretische analyse van argumentatie ter oplossing van een geschil. Proefschrift Universiteit van Amsterdam. Amsterdam.
- 1987 "Het analyseren en beoordelen van betogende teksten." In: Tijdschrift voor Taalbeheersing, jrg. 9, p.48-66.
- Eemeren, F.H. van, R. Grootendorst en T.Kruiger
1983 Argumentatieleer 1. Het analyseren van een betoog. Groningen: Wolters-Noordhoff B.V.
- 1986a Argumentatieleer 2. Drogredenen. Groningen: Wolters-Noordhoff.
- 1986b Argumentatietheorie. Leiden: Martinus Nijhoff. 1e Herdruk. 1e dr. 1978: Het Spectrum.
- Evans, J.D.G.
1977 Aristotle's concept of dialectic. Cambridge etc.: Cambridge University Press.
- Feyerabend, P.K.
1991 Three dialogues on knowledge. Oxford: Basil Blackwell Ltd.
- Friedländer, Paul
1964 Die Platonische Schriften. Erste Periode. Band II. 3e dr. Berlijn: Walter de Gruyter & Co.
- Galilei, Galileo
1954 Dialogues concerning two new sciences. Vert. H. Crew en A. de Salvio. Herdruk, New York: Dover publications inc. 1e druk 1914 Macmillan Compagny.
- Galilei, Galileo
1974 Dialogue concerning two chief world systems. Ptolemaic & Copernican. Vert. S. Drake, voorwoord A. Einstein. 2e editie, Berkeley: University of California press.
- Govier, T.
1978 Problems in argument analysis and evaluation. Dordrecht: Floris publications.
- Guépin, J.P.
1983 De beschaving. Amsterdam: Uitgeverij Bert Bakker.

- Hamblin, C.L.
1986 Fallacies. Herdruk. Newport News: Vale press. Eerste druk 1970; Methuen & Co.
- Hirzel, Rudolf
1895 Der Dialog. Ein literarhistorischer Versuch: deel 1: Liepzig; deel 2: herdruk 1963. Hildesheim: Georg Olms Verlagsbuchhandlung.
- Howell, W.S.
1956 Logic and Rhetoric in England (1500-1700). Princeton N.J.: Princeton University Press.
- 1971 Eighteenthcentury British Logic and Rhetoric. Princeton N.J.: Princeton University Press.
- Hume, David
1976 The natural history of religion and Dialogues concerning natural religion. ed. A.W. Colven en J.V. Price. Oxford: Clarendon press.
- Kennedy, G.A.
1964 The art of persuasion in Greece. 6e druk. Princeton N.J.: Princeton University Press.
- 1980 Classical Rhetoric and its Christian and Secular Tradition from Ancient to Modern Times. London.
- Kineavy, J.L.
1971 A Theory of Discourse The aims of discourse. London/Englewood Cliffs N.J.: Prentice Hall Inc.
- Kruiger, T.
1978 'Perelmans retorische visie van Aristoteles' dialectica'. In: Spekta-
tor, jrg. 7, p.342-356.
- Leeman, A.D. en A.C. Braet
1987 Klassieke retorica. Groningen: Wolters-Noordhoff.
- Leibniz, G.W.
1966 Hauptschriften zur Grundlegung der Philosophie. Vert. A Buch-
nauer. 3e druk, Hamburg: Felix Meiner Verlag. 1e dr. 1904.
- Lipmann, M.
1988 Philosophy goes to school. Philadelphia: Temple university press.
- Lipman, M. en A.M. Sharp
19** Growing up with philosophy. Philadelphia: Temple university press.
- Macmillan, C.J.B. en J.W. Garrison
1988 A logical theory of teaching. Erotetics and intentionality.

Dordrecht: Kluwer academic publishers.

- Marrou, H.I.
1964 Histoire de l'education dans l'antiquite. Deel 2. 6e dr. DuSeuil 1e dr. 1948.
- McKeon, Richard P.
1975 'Greek dialectics: dialectic and dialogue, dialectic and rhetoric'. In: Dialectics. Perelman (ed.) 1975, Den Haag: Martinus Nijhoff, p.1-25.
- Mittelstrass, Jurgen
1988 'On Socratic Dialogue'. In: Platonic Writings, Platonic Readings. Ed. C.L. Griswold, jr. London: Routledge.
- Monroe, Paul
1918 A brief course in the history of education. New York.
1919 A text-book in the history of education. London: MacMillan company & co ltd.
- Murdoch, I.
1986 Acastos. Two Platonic dialogues. London: Chatto & Windus.
- Murphy, J.J.
1974 Rhetoric in the Middle Ages. A history of Rhetorical Theory from St. Augustine to the Renaissance. Berkeley: University of California press.
- Murphy, J.J. ed.
1983 Renaissance Eloquence. Studies in the Theory and Practice of Renaissance Rhetoric. Berkeley: University of California press.
- Ong Sj, Walter J.
1983 Ramus Method and the decay of dialogue. From the art of discourse to the art of reason. Cambridge/London: Harvard University Press.
- Pater, W.A. de
1965 Les Topiques d'aristote et la dialectique platonicienne. Methodologie de la definition. Fribourg: Editions St.Paul.
- Plato
1989 Dialogen. Deel 1. Vertaald resp. ingeleid door G.J.M. Bartelink en M.A. Schwartz Utrecht: Het Spectrum B.V. 1e dr. 1960.
1988 Dialogen. Deel 2. Vertaald door G.J.M. Bartelink en ingeleid door M.A. Schwarz. Utrecht: Het Spectrum B.V. 1e dr. 1968.

- 1980 Plato. Verzameld werk. Vert. door W. de Xaveer. 3e dr. Antwerpen: De Nederlandsche Boekhandel.
- R/Eder, Hans
1905 Platons Philosophische Entwicklung. Leipzig: B.G. Teubner.
- Rashdall, Hastings
1895 Universities of Europe in the Middle Ages. Nieuwe ed. F.M. Powicke en A.B. Emden Oxford: University Press. 1e dr. 1936.
- Robinson, Richard
1953 Plato's earlier dialectic. Second edition. Oxford: University press.
- Roelants, H.
1966 'De methodologie van de Topica'. In: Tijdschrift voor filosofie, vol. 28, p. 495-517.
- Ryle, Gilbert
1966 Plato's Progress. Cambridge: Cambridge university press.
- Salisbury, John of
1955 The Metalogicon of John of Salisbury. Vert. Daniel D. McGarry. Berkeley/Los Angeles.
- Sallis, John
1986 Being and Logos. The way of Platonic Dialogue. 2e dr. Atlantic Highlands, U.S.A.: Humanities Press international. 1e dr. 1975.
- Santas, Gerasimos Xenophon
1979 Socrates. Philosophy in Plato's Early Dialogues. London: Routledge & Kegan Paul.
- Shaftesbury, Anthony Ashley Cooper, Third Earl of
z.j. Standard Edition Complete Works Selected Letters and Posthumous Writings in English with parallel German translation. ed. by Gerd Hemmerich en Wolfram Benda. z.p.: Frommann-Holzboog.
- Stokes, M.C.
1986 Plato's Socratic conversations. Drama and dialectic in Three Dialogues. London: The Athlone Press.
- Taylor, A.E.
1926 Plato. The man and his work. 7e dr. 1960. London: Methuan Company Ltd.
- Taylor, Henry Osborn
1957 The classical heritage of the Middle Ages. New York: Fredrick Ungar Publishing Co.

- Ueding, G. en B. Steinbrink
1986 Grundriss der Rhetorik Geschichte, Technik Methode.
Stuttgart: J.B. Metzlerische Verlagbuchhandlung.
- Valéry, Paul
1944 Eupalinos. L'ame et la danse. Dialogue de l'arbre. Paris: Gallimard.
- Walton, D.N.
1989 Question - Reply Argumentation. Connecticut: Greenwood Press.
- Walton, D.N. en J. Woods
1982 Argument: The Logic of Fallacies. Canada: Mc Graw-Hill Ryerson
Limited.
- Xenophon
1894 Xenophon's herinneringen aan Socrates uit het Grieksch. Vert. Dr.
Ch.M. van Deventer. Amsterdam: S.L. van Looy en H. Gerlings.